



YANMAR

Vi027-6

MINIGRÄVARE



Vi027-6

Vi027LW-6

Arbetsvikt	2 665 kg (Canopy) / 2 770 kg (Hytt)	2 560 kg (Canopy) / 2 665 kg (Hytt)
Motor	3TNV76-NBVA1	
Grävkraft (arm)	14,4 / 12,7 kN (lång arm)	
Grävkraft (skopa)	23,1 kN	

PÅLITLIGHET OCH ROBUSTHET I ETT KOMPAKT PAKET





KOMPAKT

Yanmar, uppfinnare av ViO-konceptet, har oöverträffad erfarenhet när det gäller att utveckla "Zero Tail Swing"-grävmaskiner. ViO27-6 är en äkta "Zero Tail Swing"-minigrävmaskin som möjliggör en full rotation av den övre ramen inom bredden av bandgrävaren för maximal säkerhet.



NY GENERATION YANMAR-MOTOR

Den senaste generationen av Yanmar TNV-motorer: elektroniskt styrd 3-cylindrig motor med direktinsprutning för att förbättra prestanda, bränsleförbrukning och utsläppsnivåer.



BÄST KOMPONENTER

Utvecklad i Japan med välkända komponenter för högsta kvalitet. Design och prestanda av komponenterna som möjliggör lång livslängd.



VIPPS-HYDRAULSYSTEM

ViO27-6 är utrustad med ett ViPPS-hydraulsystem som samlar flödet från separata pumpar för att uppnå den optimala kombinationen av snabbhet, styrka, smidighet och balans och möjliggöra jämn och simultan prestanda för alla operationer, även vid körning.



ENKEL UNDERHÅLL

5 luckor eller öppningar som gör det enkelt att komma åt alla komponenter vid underhåll. Snabba och enkla dagliga kontroller eller dagligt underhåll.



HYTT

Uppgraderad förarplats: utökat benutrymme, universell design, ny elektronisk instrumentering, förbättrad ergonomi och märkbart förbättrad ljudnivå.



ENKEL DRIFT

Styrspakarna är idealiskt placerade för exceptionell rörelseprecision. En "automatisk tomgångsfunktion" finns tillgänglig som standard.



HÖG PRESTANDA

Uppgradering av drivlinans komponenter (motor, hydraulpump, huvudventilbord): ingen kompromiss mellan kraft och kompakthet.



ENKEL TRANSPORT

ViO27-6 kan transporteras på vagn. Med en lättare standard motvikt, ViO27_{LW}-6 kan den även transporteras tillsammans med arbetsredskap.

OÖVERTRÄFFAD KOMPAKTHET



Vi027-6 ger Yanmars kunder verklig sinnesfrid, särskilt i stadsmiljö när utrymmet är begränsat.



FÖRDELARNA MED ViO DESIGNEN

Varken motvikten eller den främre delen av den övre ramen sträcker sig utanför larvbandsbredden. Med framdelen utformad för att inte hänga över, har Vi027-6 en mycket liten vändradie.

- + Förbättrad säkerhet både för föraren och anläggningsarbetare: mycket viktigt på arbetsplatserna.
- + De bakre döda vinkeln har reducerats till ett minimum av: Förbättrar säkerheten ytterligare för de som arbetar runt maskinen.



INGA KOMPROMISSER MED PRESTANDA

Vi027-6 erbjuder enastående prestanda för en maskin i sin klass. Grävdjupet på 2 940 mm*, grävkrafterna på 23,1 kN (skopa) och 14,4 kN (arm), gör det möjligt att arbeta snabbt och effektivt även under de mest krävande förhållandena.

STABILITET

Undervagnens bredd på 1 500 mm gör att användningen av en stor motvikt och utmärkt viktfordelning ger samma eller ännu högre stabilitet än vad konventionella maskiner med en motsvarande vikt, har lika stor lyftkapacitet.

* Med lång arm.

LÄTT ATT TRANSPORTERA

Transportvikten är endast 2 695 kg med hytt och dess mycket kompakta underrede gör det möjligt att transportera Vi027-6 med sina tillbehör.

LÄTTVIKTSVERSION

Som ett alternativ för större möjligheter för transport har vi utvecklat Vi027LW-6 som kommer med en modifierad lättare standard motvikt, vilket medför en transportvikt på 2 485/2 590kg med eller utan hytt.

Samma prestanda men mer flexibilitet när det kommer till transport av maskin.



KOMFORT



RYMLIG OCH BEKVÄM HYTT

Yanmar sätter föraren i centrum av sina designinitiativ och utvecklade konceptet "Universal Design" som ger dig komfort för ökad produktivitet. I kombination med ett ökat benutrymme förbättrar den förarens komfort och säkerhet. Reglage och kontrollknappar är ergonomiskt placerade för enkel åtkomst.



Platt och rymligt benutrymme 385 mm

RUNTOMSIKT

Vi027-6:s utformning ger ergonomisk miljö, utmärkt sikt och enastående säkerhet. Hyttens form ger föraren optimal 360° sikt för att förbättra säkerheten på arbetsplatsen och göra arbetet mer effektivt. Vi027-6 har två speglar så att föraren ska kunna kontrollera hela arbetsområdet utan att behöva flytta sig från sätet.

BEKVÄMT SÄTE

Vi027-6 är som standard utrustad med ett bekvämt och ergonomiskt fjädrande säte med justerbara reglage, högt ryggstöd och indragbart säkerhetsbälte, för att öka förarkomforten och minska kroppsspänning och trötthet.



PRESTANDA



NY GENERATION AV ELEKTRONISKT STYRD YANMAR-MOTOR

Med en uteffekt på 15,8 kW vid 2500 varv/min är Yanmars motor 3TNV76- NBVA1 resultatet av vår kontinuerliga strävan att uppnå tekniska framsteg inom bränsleförbrukning och utsläpp. Ett förbättrat bränsleinsprutningssystem minskar utsläpp och buller.

- + Standardmässigt minskar det automatiska tomgångssystemet bränsleförbrukningen ytterligare.

VIPPS-HYDRAULKRETS (VIO PROGRESSIVT 3-PUMPSYSTEM)

ViO27-6 är utrustad med ViPPS hydrauliksystem. Detta system använder sig av 1 dubbel kolvpump med variabelt displacement och 2 kugghjulpumpar. De tre huvudpumparna ger ett totalt maximalt flöde om 81,3 l/min, tillgängligt för maskinens huvudsakliga rörelser. Flödet från dessa pumpar samlas till huvudcentralventilbordet, enligt ViPPS systemets principer, för att uppnå optimal kombination vad det gäller hastighet, kraft, smidighet och balans. ViPPS systemet möjliggör mjuka och samtidiga rörelser, även då maskinen förflyttas, för att uppnå optimalt och effektivt arbete med arbetsredskap.

ENKEL DRIFT



PROPORTIONALSTYRNING AV HJÄLPKRETSARNA

Standardutrustning för ViO27-6 innefattar en hjälphydraulikrets som drivs via en proportionalstyrning på joysticken, som anpassar oljekvantitet och -riktningen. Dessutom har kretsen en valfri lättanvänd potentiometer för att anpassa oljeflödet optimalt för varje redskap.

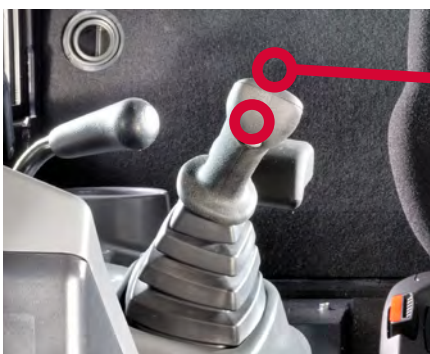

1 Kraftuttagsknapp



2 Justeringsspak



3 Flödesjustering av den 1:a hjälpkretsen

UNDERHÅLL

ENKEL ÅTKOMST

Dagligt underhåll måste vara enkelt att genomföra. Det är enkelt att öppna motorhuvens och den högra sidokåpan är monterad på ett gångjärn för enkel användning. Det ger åtkomst till alla viktiga delar: luftfilter, kylare, tankpump, batteri, bränsletank, hydrauloljetankens växlande generator, motoroljesticka, vattenavskiljare, kylvätskenivå osv... Ett platt golv underlättar rengöringen.

SÄKERHET

Vi027-6:s hyttstruktur uppfyller ROPS-certifieringen (Roll-Over Protective Structure, överrullningsskydd) såväl som FOPS (Falling Object Protective Structure, skydd mot fallande föremål) nivå 1.



**YANMAR
FULL PROTECT**

DET BÄSTA BOM- OCH ARMSKYDDET PÅ MARKNADEN

Vi027-6 har ett unikt och fullgott skydd för alla bom-, arm-, och skopcyllindrar. Alla cylindrar och stänger är skyddade av en stålplatta av fjädertyp som drastiskt minskar den totala kostnaden för maskinens ägarskap.

LED-BELYSNING: EFFEKTIVITET OCH LÅG FÖRBRUKNING

För att arbeta säkert, effektivt och noggrant i mörker har Vi027-6 som standard 1 LED-lampa som sitter på bommens inre del.

DIGITALT GRÄNSSNITT

Vi027-6 är utrustad med ett digitalt gränssnitt som i realtid informerar föraren om maskinens status. Skärmen på 3,3 tum är perfekt inbyggd i konsolen på höger sida med utmärkt synlighet. Gränssnittet ger föraren användbar information med hjälp av LED-lampor, eller indikationer om viktiga element såsom bränsleförbrukning, bränslemätare, kylvätsketemperaturmätare, etc... Gränssnittet hjälper föraren med underhållsintervall och som är relaterad till underhållsplanen. Det fungerar även som ett diagnostiskt verktyg, i händelse av fel, genom att sända en felkod och visa en informationsikon på skärmen.

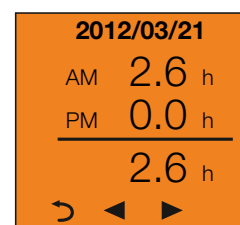
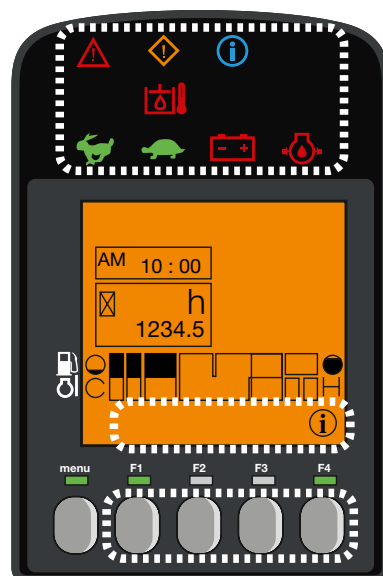

MASKINEN

[STANDARDUTRUSTNING]

PRESTANDA

3TNV76-NBVA1 Yanmar diesel | Direktinsprutning | Automatiskt tomgångssystem | VIPPS hydraulsystem (ViO progressivt 3-pumpsystem) | Proportionell tredje hydraulikretslinje till armänden | 1 LED-lampa integrerad i bommen.

KOMFORT OCH ANVÄNDARVÄNLIGHET

LCD-gränssnitt | Ergonomiskt fjädrat säte med justeringsspakar | armstöd | Hopfällbara pedaler | Brytare i bladspaken för hastighetsbyte | Vindrutan med 2 helt infällbara delar | Glidbara dubbla fönster på höger sidan | Transparent övre främre del | Vindrutetorkare | Automatisk hyttbelysning | 1 x 12V uttag | Förvaringslåda | hållare för smartphones & USB laddningsport.

SÄKERHET OCH HÅLLBARHET

Räcken | Gasreglagespär | Säkerhetsbälte | Nödhammare | Förankringspunkter | 3 speglar | Tuta | Bladcylinderförsörjningsslang i två delar | Komplet skydd för alla cylindrar (skopa, bom, arm, och blad) | Slangar skyddade av nötningsbeständiga hylsor | Låsbara luckor.

ÖVRIGT

Bränslemätare | Verktyglåda | Verktygssats | Fettpump | Lättare standard motvikt ViO27-6: 305 Kg | Lättare standard motvikt ViO27Lw-6 : 200 Kg.



MASKINEN

[EXTRAUTRUSTNING]

PRESTANDA

Stållarvband | Lång arm (+250 mm) | Hydraulkrets för gripskopa | Snabbfäste | 2 främre LED-arbetsbelysning (hytt och tak) | 1 bakre LED-arbetsljus (hytt och tak) | 1 LED blinkande roterande fast (hytt och tak) | 1 bakre LED-arbetslampa + 1 LED blinkande roterande fast | Varningslampa med magnetiskt fäste | Extra motvikt (+90 kg) | 3:e hydraulkrets till armände med justerbar proportionell styrning med potentiometer | 4:e hydraulkrets till armände med justerbar proportionell styrning med potentiometer | snabbfästesledning (150 - 165 bar (+-3)) | SmartAssist Remote.

KOMFORT OCH ANVÄNDARVÄNLIGHET

Fjädrande säte i PVC med justeringsspak | överdragsklädsel för säte | "blue tooth" radio | Centralmörjning.

SKYDD OCH HÅLLBARHET

Slangbrottsventiler för lyft + överbelastningsvarning | Reselarm | Avtagbart batteri avstängningsbrytare.

ÖVRIGT

Biologiskt nedbrytbar olja | Dokumentationsfack.

[TILLBEHÖR]

Yanmar tillhandahåller de redskap som passar dina behov och matchar de säkerhetsnormer som är tillämpliga i ditt land: mekaniskt snabbfäste, hydraulisk snabbkoppling, dikningsrengöringskopa, tippningskopa, grävsropa, hydraulhammare...

MÅTT

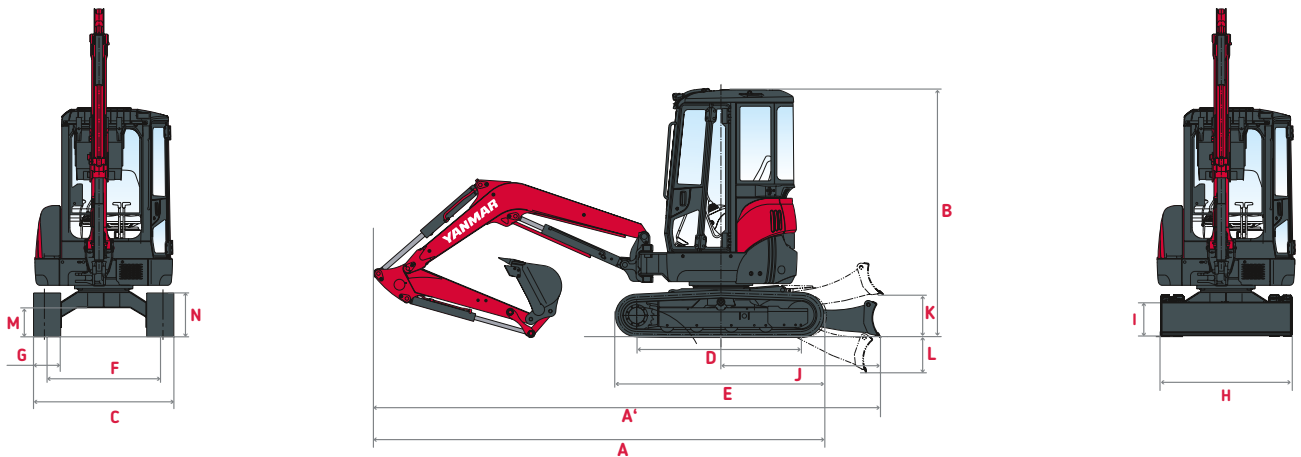

A Totalängd	4 110 / 4 120 * mm	G Spårvidd	250 mm
A' Total längd med bladet baktill	4490 / 4 500 * mm	H Total bladbredd	1 500 mm
B Totalhöjd	2 530 mm	I Total bladhöjd	290 mm
C Totalbredd	1 500 mm	J Bladavstånd	1 380 mm
D Spårlängd på marken	1 590 mm	K Max. lyfthöjd över marken	340 mm
E Underredeslängd	2 040 mm	L Max. sänkingsdjup från marken	355 mm
F Bana	1 250 mm	M Minsta markfrigång	320 mm

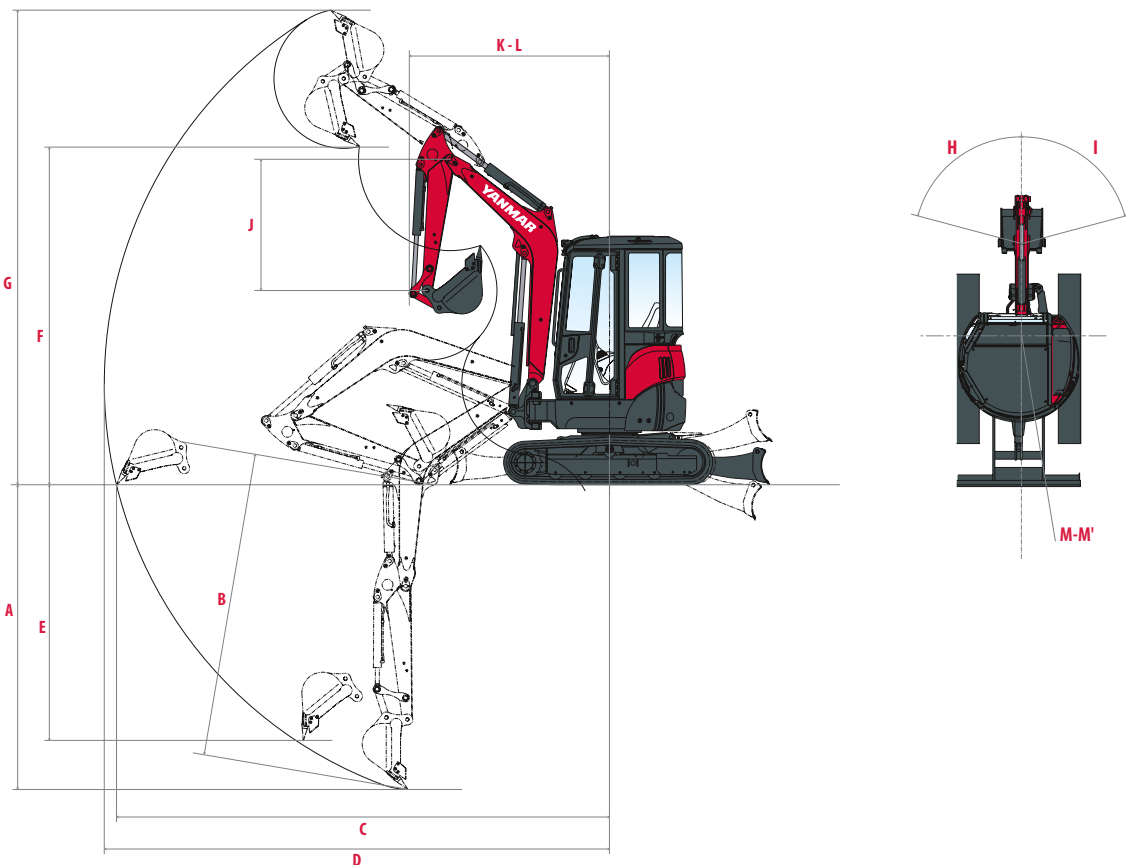

A Max. grävdjup – bladet lyft	2 490 / 2 740* mm	H Bomförskjutningsbas till vänster	47°
B Max. grävdjup – bladet sänkt	2 690 / 2 940* mm	I Bomförskjutningsbas till höger	74°
C Max. grävräckvidd på mark	4 340 / 4 590* mm	J Armlängd	1 150 / 1 400* mm
D Max. grävräckvidd	4 460 / 4 700* mm	K Främre bomförskjutning	1 950 / 1 990* mm
E Max. vertikal vägg	1 150 / 1 290* mm	L Främre vändradie med bomsväng	1 650 / 1 680* mm
F Max. avlastningshöjd	2 830 / 2 990* mm	M Bakre bomförskjutning	750 mm
G Max. klipphöjd	3 990 / 4 140* mm	M' Bakre bomförskjutning med extra motvikt	825 mm

*Med lång arm.

LYFTKAPACITET (Vi027-6)

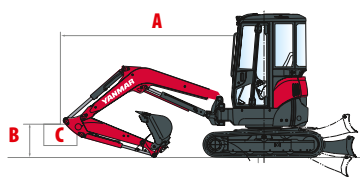

Tipplast, räknat över fronten



Tipplast, räknat över sidan 90°

Lång arm, Extra motvikt

A	Canopy								Hytt							
	Bladet på marken/Bladet över marken				Bladet på marken/Bladet över marken				Bladet på marken/Bladet över marken				Bladet på marken/Bladet över marken			
B	Max	3 m	2,5 m	2 m	Max	3 m	2,5 m	2 m	Max	3 m	2,5 m	2 m	Max	3 m	2,5 m	2 m
3m	3 020	430/420	450*/450*	-	-	-	-	-	440/430	450*/450*	-	-	-	-	-	-
2,5m	3 380	375/365	460*/440	435/460*	460*/460*	-	-	-	385/375	460*/450	455/460*	460*/460*	-	-	-	-
2m	3 620	345/335	470*/400	405/405	460*/460*	-	-	-	355/345	470*/410	425/425	460*/460*	-	-	-	-
1m	3 810	305/305	490*/355	335/475	600*/600*	760*/760*	760*/760*	-	315/315	490*/365	355/475	600*/600*	760*/760*	760*/760*	-	-
0m	3 650	345/305	520*/370	445/445	730*/530	565/565	950*/690	800/770	355/315	520*/380	465/465	730*/540	595/595	950*/720	800/810	1 310*/985
-1m	3 120	375/365	540*/440	435/425	700*/520	555/555	920*/660	780/780	385/375	540*/450	455/445	700*/540	585/585	920*/690	820/820	1 200*/980
-1,5m	2 610	460/450	530*/525	-	-	565/565	760*/670	760/760	470/460	530*/535	-	-	595/595	760*/700	800/800	960*/960

Lång arm

A	Canopy								Hytt							
	Bladet på marken/Bladet över marken				Bladet på marken/Bladet över marken				Bladet på marken/Bladet över marken				Bladet på marken/Bladet över marken			
B	Max	3 m	2,5 m	2 m	Max	3 m	2,5 m	2 m	Max	3 m	2,5 m	2 m	Max	3 m	2,5 m	2 m
3m	3 020	390/380	450*/450*	-	-	-	-	-	400/390	450*/450*	-	-	-	-	-	-
2,5m	3 380	340/330	460*/400	390/460*	460*/460*	-	-	-	350/340	460*/410	410/460*	460*/460*	-	-	-	-
2m	3 620	310/300	470*/360	360/360	460*/460*	-	-	-	320/310	470*/370	380/380	460*/460*	-	-	-	-
1m	3 810	270/270	490*/320	290/440	600*/600*	760*/760*	760*/760*	-	280/280	490*/330	310/460	600*/600*	760*/760*	760*/760*	-	-
0m	3 650	310/270	520*/330	400/400	730*/480	510/510	950*/630	720/690	320/280	520*/340	420/420	730*/500	540/540	950*/660	760/730	1 310*/930
-1m	3 120	330/320	540*/390	390/380	700*/470	500/500	920*/600	700/700	340/330	540*/400	410/400	700*/490	530/530	920*/630	740/740	1 200*/910
-1,5m	2 610	410/400	530*/470	-	-	510/510	760*/610	680/680	420/410	530*/480	-	-	540/540	760*/640	720/720	960*/870

Standardarm, Extra motvikt

A	Canopy								Hytt							
	Bladet på marken/Bladet över marken				Bladet på marken/Bladet över marken				Bladet på marken/Bladet över marken				Bladet på marken/Bladet över marken			
B	Max	3 m	2,5 m	2 m	Max	3 m	2,5 m	2 m	Max	3 m	2,5 m	2 m	Max	3 m	2,5 m	2 m
3m	3 020	525*/525	525*/525*	525*/525*	525*/525*	-	-	-	525*/525*	525*/525*	525*/525*	525*/525*	-	-	-	-
2,5m	3 380	425/425	520*/520*	495*/495*	495*/495*	-	-	-	435/420	520*/520*	495*/495*	495*/495*	-	-	-	-
2m	3 620	375/375	520*/440	525*/525*	525*/525*	550*/550*	550*/550*	-	385/385	520*/450	525*/525*	525*/525*	550*/550*	550*/550*	-	-
1m	3 810	335/335	550*/385	485/475	670*/570	630/625	850*/760	870/870	345/345	550*/395	505/495	670*/590	660/655	850*/790	880/880	1 220*/1 130
0m	3 650	345/335	570*/400	455/445	760*/530	560/565	970*/680	790/790	355/345	570*/410	475/465	760*/550	590/595	970*/710	800/790	1 320*/1 000
-1m	3 120	415/415	600*/490	445/435	660*/520	555/555	860*/670	770/770	425/425	600*/500	465/455	660*/540	585/585	860*/700	810/810	1 150*/970
-1,5m	2 610	540/540	580*/635	-	-	575/565	650*/650*	780/780	550/550	580*/635	-	-	605/595	650*/650*	820/820	880*/890*

Standardarm

A	Canopy								Hytt							
	Bladet på marken/Bladet över marken				Bladet på marken/Bladet över marken				Bladet på marken/Bladet över marken				Bladet på marken/Bladet över marken			
B	Max	3 m	2,5 m	2 m	Max	3 m	2,5 m	2 m	Max	3 m	2,5 m	2 m	Max	3 m	2,5 m	2 m
3m	3 020	525*/525*	525*/525*	525*/525*	525*/525*	-	-	-	525*/525*	525*/525*	525*/525*	525*/525*	-	-	-	-
2,5m	3 380	390/390	520*/520*	495*/495*	495*/495*	-	-	-	400/400	520*/520*	495*/495*	495*/495*	-	-	-	-
2m	3 620	340/340	520*/400	525*/525*	525*/525*	550*/550*	550*/550*	-	350/350	520*/410	525*/525*	525*/525*	550*/550*	550*/550*	-	-
1m	3 810	300/300	550*/350	440/430	670*/520	570/570	850*/700	790/790	310/310	550*/360	460/450	670*/540	600/600	850*/730	830/830	1 220*/1040
0m	3 650	310/300	570*/360	410/400	760*/480	495/510	970*/620	710/710	320/310	570*/370	430/420	760*/500	525/540	970*/650	750/750	1 320*/910
-1m	3 120	370/370	600*/400	400/390	660*/470	500/500	860*/610	690/690	380/380	600*/450	420/410	660*/490	530/530	860*/640	730/730	1 150*/880
-1,5m	2 610	490/490	580*/580	-	-	520/510	650*/650*	700/700	500/500	580*/580	-	-	550/540	650*/650*	740/740	880*/880*

[Informationen i den här tabellen representerar lyftkapaciteten i enlighet med IOS 10567. Den omfattar inte skopans vikt och motsvarar 75 % av den maximala, statistiska tipplasten av 87 % av den hydrauliska lyftkapaciteten. Information markerad med * är de hydrauliska gränserna för lyftkraften.]

LYFTKAPACITET (Vi027LW-6)

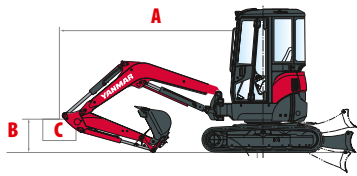

Tipplast, räknat över fronten



Tipplast, räknat över sidan 90°

Lång arm, Extra motvikt

		Canopy								Hytt							
		Bladet på marken/Bladet över marken								Bladet på marken/Bladet över marken							
A		Max		3 m		2,5 m		2 m		Max		3 m		2,5 m		2 m	
B	(A=)																
3m	-	430 / 420	*445 / 440	-	-	-	-	-	-	440 / 440	*445 / 440	-	-	-	-	-	-
2,5m	-	370 / 345	*445 / 430	435 / 460	*460 / 460	-	-	-	-	380 / 355	*445 / 440	455 / 460	*460 / 460	-	-	-	-
2m	-	325 / 310	*460 / 385	390 / 385	*450 / 450	-	-	-	-	335 / 320	*460 / 395	410 / 405	*450 / 450	-	-	-	-
1m	-	285 / 280	*465 / 350	295 / 425	*555 / 525	*700 / 675	*670 / 665	-	-	295 / 290	*465 / 360	315 / 425	*555 / 525	*700 / 675	*670 / 665	-	-
0m	-	320 / 290	*510 / 380	390 / 395	*675 / 530	530 / 610	*905 / 660	695 / 665	*1 240 / 970	330 / 300	*510 / 390	405 / 415	*675 / 550	560 / 535	*905 / 690	695 / 700	*1 240 / 975
-1m	-	365 / 350	*520 / 465	380 / 390	*675 / 510	505 / 510	*865 / 625	705 / 695	*1 185 / 845	375 / 360	*520 / 475	395 / 400	*675 / 540	535 / 535	*865 / 655	740 / 730	*1 185 / 890
-1,5m	-	395 / 385	*495 / 405	-	-	515 / 515	*865 / 515	730 / 695	*880 / 860	400 / 395	*495 / 415	-	-	545 / 545	*865 / 665	770 / 730	*880 / 890

Lång arm

		Canopy								Hytt							
		Bladet på marken/Bladet över marken								Bladet på marken/Bladet över marken							
A		Max		3 m		2,5 m		2 m		Max		3 m		2,5 m		2 m	
B	(A=)																
3m	-	390 / 380	*445 / 440	-	-	-	-	-	-	400 / 390	*445 / 440	-	-	-	-	-	-
2,5m	-	335 / 310	*445 / 380	390 / 460	*460 / 460	-	-	-	-	345 / 320	*445 / 390	410 / 460	*460 / 460	-	-	-	-
2m	-	290 / 275	*460 / 345	345 / 340	*450 / 450	-	-	-	-	300 / 285	*460 / 355	365 / 360	*450 / 450	-	-	-	-
1m	-	250 / 245	*465 / 315	255 / 390	*555 / 525	*700 / 675	*670 / 665	-	-	260 / 255	*465 / 325	270 / 410	*555 / 525	*700 / 675	*670 / 665	-	-
0m	-	285 / 255	*510 / 340	345 / 350	*675 / 480	475 / 475	*905 / 600	620 / 585	*1 240 / 880	295 / 265	*510 / 350	360 / 370	*675 / 500	505 / 480	*905 / 630	655 / 620	*1 240 / 920
-1m	-	320 / 305	*520 / 415	335 / 335	*675 / 470	455 / 455	*865 / 565	625 / 615	*1 185 / 785	330 / 315	*520 / 425	360 / 350	*650 / 490	480 / 480	*865 / 595	660 / 650	*1 185 / 820
-1,5m	-	340 / 335	*495 / 355	-	-	460 / 460	*865 / 575	650 / 615	*880 / 770	350 / 345	*495 / 360	-	-	480 / 490	*715 / 605	690 / 650	*880 / 800

Standardarm, Extra motvikt

		Canopy								Hytt							
		Bladet på marken/Bladet över marken								Bladet på marken/Bladet över marken							
A		Max		3 m		2,5 m		2 m		Max		3 m		2,5 m		2 m	
B	(A=)																
3m	-	*525 / 525	*520 / 515	-	-	-	-	-	-	*525 / 525	*520 / 515	-	-	-	-	-	-
2,5m	-	420 / 405	*505 / 500	*495 / 495	*495 / 495	-	-	-	-	430 / 400	*505 / 500	*495 / 495	*495 / 495	-	-	-	-
2m	-	355 / 350	*510 / 425	*505 / 500	*515 / 515	*520 / 520	*540 / 530	-	-	365 / 360	*510 / 435	*505 / 500	*515 / 515	*520 / 520	*540 / 530	-	-
1m	-	315 / 310	*525 / 380	445 / 425	*625 / 505	580 / 560	*760 / 685	795 / 790	*1 010 / 910	325 / 320	*525 / 390	465 / 445	*625 / 525	610 / 585	*760 / 710	805 / 800	*1 010 / 945
0m	-	320 / 320	*560 / 410	400 / 395	*705 / 530	525 / 510	*925 / 650	685 / 680	*1 250 / 950	330 / 330	*560 / 420	415 / 415	*705 / 550	555 / 535	*925 / 680	695 / 680	*1 250 / 990
-1m	-	405 / 400	*580 / 515	-	-	510 / 510	*805 / 635	695 / 685	*1 135 / 845	415 / 410	*580 / 525	-	-	535 / 535	*805 / 665	730 / 720	*1 135 / 880
-1,5m	-	470 / 475	*545 / 515	-	-	-	-	750 / 715	*800 / 800	480 / 485	*545 / 515	-	-	535 / 535	-	790 / 750	*800 / 810

Standardarm

		Canopy								Hytt							
		Bladet på marken/Bladet över marken								Bladet på marken/Bladet över marken							
A		Max		3 m		2,5 m		2 m		Max		3 m		2,5 m		2 m	
B	(A=)																
3m	-	*525 / 530	*515 / 515	-	-	-	-	-	-	*530 / 525	*520 / 515	-	-	-	-	-	-
2,5m	-	385 / 370	*505 / 500	*500 / 500	*490 / 490	-	-	-	-	395 / 380	*505 / 500	*500 / 500	*495 / 495	-	-	-	-
2m	-	320 / 315	*510 / 385	*500 / 505	*510 / 510	*510 / 520	*540 / 530	-	-	330 / 325	*510 / 395	*505 / 500	*515 / 515	*535 / 535	*540 / 530	-	-
1m	-	280 / 275	*525 / 345	400 / 380	*625 / 455	470 / 505	*760 / 625	720 / 715	*1 010 / 820	290 / 285	*525 / 395	420 / 400	*625 / 475	550 / 530	*760 / 650	755 / 750	*1 010 / 855
0m	-	285 / 285	*560 / 370	355 / 350	*705 / 480	400 / 455	*925 / 590	610 / 605	*1 250 / 860	295 / 295	*560 / 380	370 / 370	*705 / 500	490 / 480	*925 / 660	645 / 640	*1 250 / 900
-1m	-	360 / 355	*580 / 465	-	-	455 / 455	*805 / 575	615 / 605	*1 135 / 755	370 / 365	*580 / 475	-	-	480 / 480	*805 / 605	650 / 640	*1 135 / 940
-1,5m	-	*500 / 500	*545 / 530	-	-	-	-	670 / 635	*800 / 790	*500 / 505	*545 / 530	-	-	-	-	710 / 670	*800 / 800

[Informationen i den här tabellen representerar lyftkapaciteten i enlighet med IOS 10567. Den omfattar inte skopans vikt och motsvarar 75 % av den maximala, statistiska tipplasten av 87 % av den hydrauliska lyftkapaciteten. Information markerad med * är de hydrauliska gränserna för lyftkraften.]

SPECIFIKATIONER

[VIKT +/- 2 % (EN-STANDARD)]

	Vikt		Marktryck
	ViO27-6	ViO27Lw-6	
Arbetsvikt (tak/hytt)	2 665 / 2 770 kg	2 560 / 2 665 kg	30 / 31 kg/cm ²
Transportvikt (tak/hytt)	2 590 / 2 695 kg	2 485 / 2 590 kg	29 / 30 kg/cm ²
Med stålband	+ 110 kg		-
Med extra motvikt	+ 90 kg		-

[MOTOR]

Typ	3TNV76-NBVA1
Bränsle	Diesel
Nettoeffekt	15,2 kW / 20,7 HP / 2 500 varv/min
Bruttoeffekt	15,8 kW / 21,5 HP / 2 500 varv/min
Deplacement	1 115 l
Maximalt vridmoment	63,4-69,1 vid 1 800 varv/min (±100)
Kylning	Vattenkylning
Startmotor	12 V - 1.4 kW
Batteri	12 V - 45 Ah
Generator	12 V - 40 A

[HYDRAULSYSTEM]

	210 bar	Teoretiska uppgifter		 Oljeflödet minskar då trycket ökar
		Kraftuttag	Tryck	
Maximalt tryck	210 bar			
1 dubbelkolvpump med variabelt flöde	2 x 30 l.min ⁻¹			
1 kugghjulspump	21,3 l.min ⁻¹	2-vägs	0 - 210 bar	54,2 - 1,3 l.min ⁻¹
1 kugghjulspump för styrledning	11,3 l.min ⁻¹	1-vägs	0 - 210 bar	54,2 - 1,3 l.min ⁻¹

[PRESTANDA]

Körhastighet	2,8 / 4,5 km/h
Rotationshastighet	10 varv/min
Grävkraft (arm)	14,4 / 12,7 kN (med lång arm)
Grävkraft (skopa)	23,1 kN
Lutningsförmåga	25°
Ljudnivå (2000/14/CE&2005/88/CE)	LWAG: 93 dBA; LPAG: 83 dBA

[UNDERREDE]

Antal topprullar	1
Antal bottenrullar	3
Spårspännsystem	Fettcyllinder

[KAPACITET]

Bränsletank	30,5 l
Kylvätska: Inkl. undertankens kapacitet (0,4)	3,8 l
Motorolja	3,4 l
Hydraulkrets	14 l
Hydraultank	25 l

UNDERHÅLLSFREKVENS

[Byt motorolja och filter: 50 timmar (första) / 500 timmar (andra)] [Byt oljefilter: 250 timmar] [Byt hydraulolja: 1000 timmar]
 [Byt hydraulfilter: 50 timmar (första) / 500 timmar (andra)] [Byt kylvätska: 2000 timmar]



YANMAR



Yanmar Compact Equipment EMEA

SE_VI027-6_0422



www.yanmar.com

***BUILDING
WITH YOU***

Tryckt i Frankrike -Material och specifikationer kan ändras av tillverkaren utan förvarning - Kontakta din lokala Yanmar Compact Equipment EMEA-återförsäljare för mer information.