



YANMAR

V100

KOMPAKT HJULLASTARE



Tjänstevikt

5 800 kg

Nettoeffekt

53.7 kw (73 HK)

Skopvolym

1.0 – 1.5 m³

Styrning

Midjestyrring

ABSOLUT TILLFÖRLITLIGHET





RAK OCH STYV MIDJESTYRNING

För bättre tillförlitlighet och bättre stabilitet. Hjulen framåt och bakåt följer samma väg. Ingen skada på gräsmattor eller trottoarer. Liten svängradie och optimal positionering av pallgafflar. Mindre slitage på däcken.



BAKRE PENDLANDE AXEL

Förbättrad förarkomfort, ökad maskinstabilitet, längre livslängd. Maskinens stabilitet är optimerad när man använder skoporna och gafflarna.



PARALLELL KINEMATIK

Tack vare det parallella kinematiska systemet kan V100 snabbt och precist lyfta last utan att hela tiden behöva justera lastvinkeln.



ENKEL ATT ANVÄNDA

V100 är försedd med flera olika funktioner för bekväm, produktiv och precis styrning av maskinen: Smart control, fingertoppsstyrning och multifunktionella styrspakar ger en optimal hantering av maskinen och en produktiv arbetsdag för föraren.



BEKVÄM HYTT

Utformad för att säkerställa maximal komfort och produktivitet för föraren. Den prestationsfokuserade interiören skapar en mycket angenäm arbetsmiljö. Maskinens styrsystem använder innovativ teknik. Det är lätt att hantera maskinen även under svåra förhållanden. Detta höjer produktiviteten hos både förare och maskin.



MOTOR

Motorn överensstämmer med standarderna EU-steg V EPA Tier 4, vilket garanterar minskad bränsleförbrukning och minskade utsläpp. Den tvärställda motorn ger enkel åtkomst vid underhåll och fungerar också som motorvikt.



HYDRAULISKT SNABBKOPPLINGS-SYSTEM

Snabbkopplingsystemet gör det enkelt att byta redskap från hytten med två kontroller.

LASTARKONCEPT



MÅTT

V100 är i alla avseenden en mycket kompakt maskin : höjd (<2.8 m), bredd, längd och svängradie. De kompakta måtten bidrar till den höga manövrerbarhet som finns hos Yanmars hjullastare.



MIDJESTYRNING MED PENDLANDE BAKRE AXEL

Midjestyningen, med sin styrvinkel på 40°, ger utmärkt manövrerbarhet när ytorna är små eller på byggarbetsplatser med trånga utrymmen. Midjestyningen gör också att skopans rörelse mot lasten är rak, även vid maximal styrvinkel.

Detta ger föraren ökad flexibilitet när pallar ska lyftas eller när last ska placeras. Den pendlande bakre axeln har en bred svängvinkel på 10° och alla 4 hjulen har alltid markkontakt, även vid arbete på ojämn mark. Föraren sitter också alltid parallellt med arbetsredskapen. Endast den bakre axeln pendlar - till skillnad från hos andra tillverkare, där hela bakpartiet pendlar. Detta innebär att maskinens vikt alltid rör sig i samma riktning som skopan, vilket i sin tur ökar marktrycket vid återställning.

LYFTRAM



PARALLELL KINEMATIK

Det parallella kinematiska systemet gör att du kan lasta snabbt och precist utan att hela tiden behöva justera lastvinkeln. Medan det kinematiska systemet hanterar lyftvinkeln, kan föraren koncentrera sig på var exakt lasten ska placeras. Det parallella kinematiska systemet optimerar arbetet vid lastning och lossning i den innersta delen av lastbilen. Den smarta konstruktionen säkerställer att tippreglaget inte kolliderar med fordonet.



HYDRAULISK SNABBKOPPLING

Tack vare tvåhandsmanövrering kan du snabbt och enkelt byta ut redskap i hytten med hjälp av det hydrauliska snabbkopplingsystemet. Det är enkelt och säkert att manövrera och möjliggör snabbt och smidigt byte av tillbehör.

DRIVLINA



MOTOR

V100 är försedd med en kraftfull motor som ger resultat när det gäller drift och miljöskydd. Mindre utsläpp, mer kraft. Motor : EU-steg V, EPA TIER IV. Genom anpassning till de europeiska och amerikanska avgasstegen reduceras avgasutsläppen avsevärt jämfört med tidigare avgassteg - från 0.4 till 0.025 g / kWh.

DRA NYTTA AV DEN NYA MOTORTEKNOLOGIN

- + Effektivitet lönar sig verkligen. Motorn ger ett högt vridmoment vid lågt motorvarvtal, vilket sparar bränsle och minskar ljudnivån.
- + Frisk luft: föroreningar i utsläppen från V100 reduceras med upp till 90 %. Avsevärt färre partiklar släpps ut i och med den avancerade efterbehandlingen av avgaser. Detta uppnås med hjälp av förbättrade förbrännings- och insprutningssystem, en dieseloxidationskatalysator (DOC) och ett dieselpartikelfilter (DPF).
- + Köregenskaperna för den nya motorn har optimerats för maximal prestanda efter de nya reglerna.

HYDROSTATISK TRANSMISSION

Hydrostatisk högtryckstransmission, maximal produktivitet tack vare hydrostatisk drivning - jämn kraftutveckling utan att avbryta dragkraften.

ARBETS HYDRAULIK

Arbetshydrauliken (3:e sektionen) fungerar helt oberoende av transmissionshydrauliken. 3:e sektionen för drift av den hydrauliska snabbkopplingen och allmänna arbetsverktyg. Extra styrkrets (4 : e sektionen) för användning av specialtillbehör som kräver hydrauliskt oljeflöde (tillval). Den 4 : e sektionen finns även tillgänglig med funktionen Högt flöde (tillval).

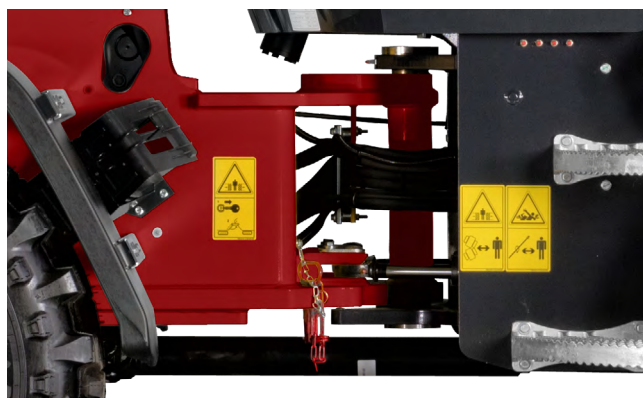

AUTOMATISK DIFFERENTIALSPÄRR

V100 är utrustad med permanent allhjulsdraft och automatisk självspärrande differential på de främre och bakre axlarna (35 % spärrverkan). Båda ger förbättrad dragkraft vid körning rakt fram och kurvtagning - perfekt vid lastning av skopan.

LASTDÄMPNINGSSYSTEM*

Lastdämpningssystemet åstadkommer en stötdämpande effekt i bomcyklern tack vare en ackumulator. Systemet förbättrar lastarens körbarhet när last transporteras på ojämn mark eller vid hög körhastighet. Funktionen förbättrar förarkomforten avsevärt.

*Alternativ för V100

DRAGKRAFT

Den hydrostatiska transmissionen kännetecknas av sin höga effekt och smidiga anpassning. För föraren innebär detta hög dragkraft och effektiv grävning eller påskjutning, samt bra körprestanda även i branta sluttningar.

SMART CONTROL

Det har aldrig varit enklare att matcha en byggmaskin exakt med föraren och tillämpningen. Flera kontroller har omformats och omarrangerats för snabbare drift och förbättrad maskinövervakning. 3,5-tumsdisplayen visar maskineriet och motordata. Den moderna menyguiden liknar nuvarande smartphones. Vindrutan är inåtbuktad, vilket minimerar spegeleffekten.

Detta innebär för dig :

- + Intuitiv manövrering som är lätt att ställa in för varje enskild förare
- + 3 : e och 4 : e elproportionell hydraulisk styrkrets för drift av arbetstillbehör
- + Ny displaydesign för enkel maskinövervakning
- + Knappsats med extra stora tangenter för enkel drift

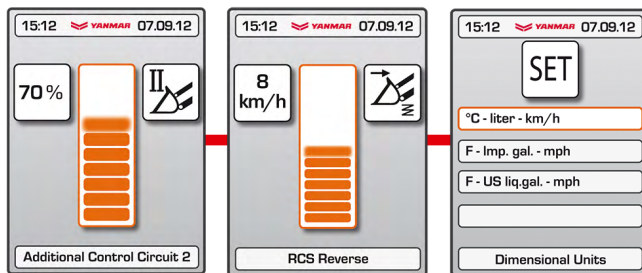

Elproportionell justering av den hydrauliska prestationen i den 3 : e och 4 : e kretsen.

Vid en specifik hastighet aktiveras funktionen rörelsekontroll.

Val av måttenheter uppdelat efter land.

JUSTERBAR RATTSTÅNG

Den justerbara rattstängan är en del av standardutrustningen i maskinen. Den förbättrar förarkomforten och gör det enklare att kliva in och ut ur hytten från båda sidorna.

INSTRUMENTERING

En extra knappsats gör att det går snabbt att justera centrala funktioner.



FÖRARPLATS



Utformad för att säkerställa maximal komfort och produktivitet för föraren. Hytten är ROPS-certifierad och som tillval finns FOPS-certifiering och system som dämpar buller och vibration.

RUNTOMSIKT

Sikten har optimerats med hjälp av stora fönster. Optimal sikt leder till större säkerhet på arbetsplatsen. Framåtsikten mot redskapet är optimal för snabbare och säkrare drift.

ANDRA DÖRR

- + Optimal hyttventilation
- + Kommunikation möjlig på båda sidor
- + Hytten är enkel att rengöra
- + Förbättrad sikt, även på marknivå



BEKVÄMT OCH JUSTERBART SÄTE

Vårt standardsäte med hydraulisk stötdämpning och justering för position och vikt, gör det mer komfortabelt för föraren.

PRECIS FINGERTOPPSSTYRNING

Fingertoppsstyrningen gör att föraren kan reglera oljeflödet med verklig precision, hela vägen från «noll» till «fullt». Den elproportionella aktiveringen av de hydrauliska funktionerna är enkel tack vare tumhjulet som finns på styrspaken. Man har lagt ner mycket tid på enastående ergonomi för förbättrad förarkomfort.

PRESTANDA



KÖRHASTIGHET

Den hydrostatiska drivningen arbetar i en stängd krets och ger hög prestanda medan bränsleförbrukningen är fortsatt låg. Lastaren V100 kan komma upp i 20 km/h på vägen. Som tillval kan V100 även erbjuda hastigheter från 0 till 36 km/h.



BROMS-KRYP-PEDAL

Genom att använda broms-kryp-pedalen är det möjligt att utföra finjustering av den hydrauliska prestandan. Föraren kan modifiera kraften mellan drivningen och arbetshydrauliken. Detta gör det möjligt att sakta ned lastaren samtidigt som motorens varvtal förblir detsamma. Denna funktion förbättrar cykeltiden för grävning och lastning. Broms-kryp-pedalen förhindrar hjulspinn och onödigt slitage på däck.



UNDERHÅLL



Den stora öppningen på motorhuven möjliggör enkel åtkomst till alla huvudsakliga servicedelar, för enkelt och snabbt underhåll. Detta bidrar till att minska den totala ägandekostnaden för maskinen. Dagliga uppgifter kan utföras på marknivå för att spara tid.



BATTERIETS LEDNINGAR

Kan komma åt när man står bredvid hytten.

SEPARATA BATTERIPOLER

Tillval : separata batteripoler för lätt omstart, tack vare fri åtkomst under motorhuven.

HYTT-HUVUDBRYTARE

Enkel frångkoppling av elektriska ledningar när hytten demonteras.

SKRÄDDARSYDD FÖR DITT ARBETE



För att tillhandahålla en hjullastare som är anpassad för ditt jobb så erbjuder Yanmar flera olika utrustningspaket och extra utrustning. Genom att använda skräddarsydd utrustning för ditt arbete, kan du öka produktiviteten och minska slitage och skador.

SKYDDSPAKET FÖR TUFFA MILJÖER

- + Specialfärg med 2K-lack
- + Kolvstänger för lyft-, tipp-, och styrcylindrar med krom-/nickelbeläggning (istället för krombeläggning som standard)

LYFTARM

- + Hastighetskontrollventiler för lyft- och tippcylindrar

HYDRAULIK

- + Fjärde hydraulisk styrkrets
- + Biologiskt nedbrytbar hydraulolja

VÄGTILLSTÅND

V100 kan köras på vägen och kan också förses med dragkrok (tillval) och användas som en traktor.

HYTT

- + FOPS II modifieringssats (skydd mot fallande föremål)
- + Uppvärmd extern spegel
- + Extra dieseluppvärmning (oberoende av motor) med cirkulationssystem
- + Skjutfönster på höger sida
- + Luftkonditionering

UNDERHÅLL

- + Centralsmörjning
- + Elektrisk tankpump

DRIFT

- + Backsignal
- + Elektriskt stöldskydd
- + Krypväxel

MÅTT

STANDARDSKOPA

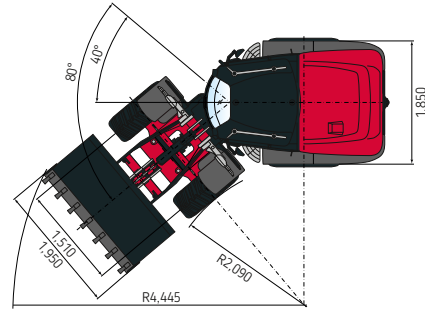
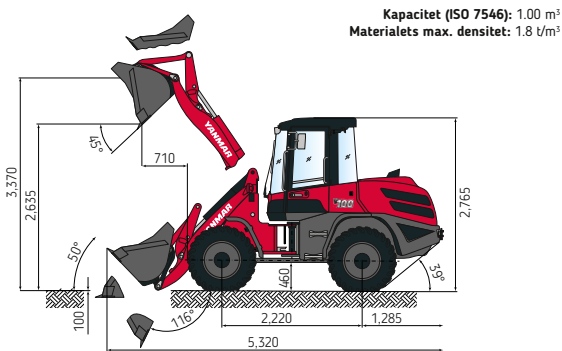

PALLGAFFLAR

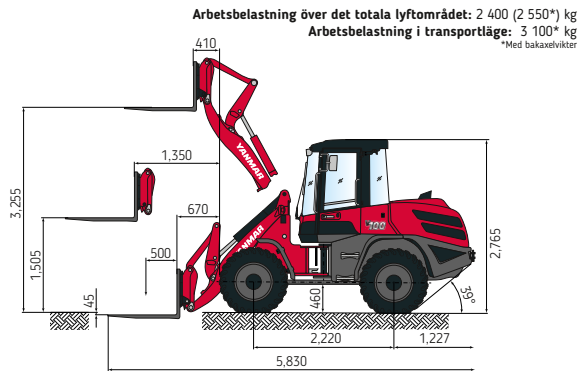

UNIVERSALSKOPA

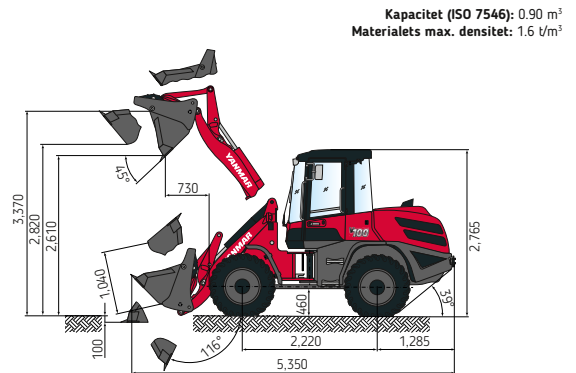

Totallängd	5 320 mm
Hjulbas	2 220 mm
Totalhöjd	2 765 mm
Markfrigång	460 mm
Totalbredd (utan däcken)	1 850 mm
Totalbredd (skopa)	1 950 mm
Tömningshöjd (utan tänder)	2 635 mm
Tömningsräckvidd (utan tänder)	825 mm
Maximal höjd på gångjärnstapp	3 370 mm
Maximal lyfthöjd (gafflar)	3 255 mm
Grävdjup	140 mm
Vinkel för bakåtlutning (i kör läge) grader	50°
Tömningsvinkel grader	45°
Ledvinkel grader	40°
Svängradie (spårcirkel)	2 090 mm
Svängradie (skopcirkel)	4 465 mm

SKOPTYP

	Innehåll	Densitet	Bredd	Tömningshöjd
Standardskopa, snabbkopplingssystem (QAS), tänder	1.00 m ³	1.8 t/m ³	1 950 mm	2 635 mm
Standardskopa, QAS, fastbultbar skärkant	1.00 m ³	1.8 t/m ³	1 950 mm	2 595 mm
Jordskopa, QAS, tänder	1.10 m ³	1.6 t/m ³	1 950 mm	2 585 mm
Jordskopa, QAS, fastbultbar skärkant	1.10 m ³	1.6 t/m ³	1 950 mm	2 545 mm
Lättmaterialsskopa, fastbultbar skärkant	1.35 m ³	1.2 t/m ³	2 050 mm	2 510 mm
Lättmaterialsskopa, fastbultbar skärkant	1.55 m ³	0.8 t/m ³	2 200 mm	2 485 mm
Universalskopa, QAS	0.90 m ³	1.6 t/m ³	1 950 mm	2 610 mm
Sidotömningskopa, QAS, utan tänder	0.85 m ³	1.8 t/m ³	2 050 mm	2 515 mm
Högtömningskopa, QAS, utan tänder	1.00 m ³	1.2 t/m ³	2 050 mm	2 835 mm
Bergskopa, QAS	0.90 m ³	1.8 t/m ³	2 050 mm	3 610 mm
Kompostskopa	1.05 m ³	1.8 t/m ³	2 050 mm	2 625 mm

SPECIFIKATIONER

STANDARDUTRUSTNING

[MOTOR]

Tillverkare, modell	Yanmar 4TNV98CT
Typ	Turbodieselmotor med mellankylare, avgasoptimerad EU-steg V, Tier 4
Förbränning	4-taktscykel, Common Rail-insprutning
Antal cylindrar	4 i rad
Förskjutning	3 318 cm ³
Nettoeffekt vid 2 200 varv/min (ISO 14396)	53.7 kW (73 HK)
Max. vridmoment	308 Nm vid 1 365 varv/min
Kylsystem	Vatten
Skydd för fläkthjul	

[ELSYSTEM]

Märkspänning	12 V
Batteri	12 V / 100 Ah / 900 A (DIN-EN50342)
Generator	14 V / 80 A
Startmotor	12 V / 3.0 kW (4.1 HK)
Kallstarthjälp	Glödstick 12 V
Batteriets huvudbrytare	

[HYDRAULIK]

Pumpkapacitet	76 l / min
Arbetstryck	250 bar

Proportionell hydraulventil med 3-vägsstyrspak (joystick) för drift av lyft- och tippcylindrar med integrerad knapp för körriktning- och hastighetsområde. 3:e extra styrkrets <Fingertoppsstyrning> med kontinuerlig driftfunktion som standard. Samtidig, oberoende kontroll av alla rörelser.

Hydrauliska cylindrar : 1 lyftcylinder, 1 tippcylinder, alla dubbelverkande

Hydrauliskt omställbart flytläge genom att överväxla tryckpunkten « sänk » på styrspaken, elektriskt omkopplingsbar kontinuerlig driftfunktion.

Enkel, 4-vägsstyrspak (joystick). Manöveranordning, rörelseriktningbrytare och brytare för extra styrkrets.

[HYTT]

Gummiupphängd, full-sikts stålhytt, ROPS. Som tillval FOPS (Med skydd över takfönster).

Hytt med två dörrar.

Intervallvindrutetorkare och -spolare (fram och bak).

Säkerhetsglas med panoramautsikt.

Skjutfönster på vänster sida.

Kabinvärme genom motorkylvätskevärmväxlare med värmebläkt med 3 hastigheter.

Vindrutedefroster, fram och bak.

Förinstallerad radio.

[BELYSNING]

Belysningsssystem i överensstämmelse med StVZO och europeiska standarder.

Halogen H7 strålkastare.

SPECIFIKATIONER

[AXEL, BROMSAR OCH DÄCK]

Fram : fast slutlig planetdrivaxel, centermonterad skivbroms. Begränsad differential av glidtyp 35 %.

Bak : pendlande slutlig planetdrivaxel, med integrerad reduktionsväxel, pendlingslåsning med svängd överdel. Begränsad differential av glidtyp 35 %.

Pendlingsvinkel $\pm 10^\circ$.

Servicebroms hydrauliskt manövrerad centermonterad skivbroms som verkar på alla 4 hjul via 4-hjulsdrift.

Hjälpbroms hydrostatisk genom rörelse i stängd krets.

Parkeringsbroms mekaniskt manövrerad centermonterad skivbroms på framaxeln.

Däck 405 /70 R 20 SPT9 Dunlop.

[PRESTANDA]

Körhastighet	0 – 20 km/h
Statisk tippning, rak last	4 370 kg
Statisk tippning, last full sväng	3 860 kg
Brytkraft (skopa)	55.4 kN
Dragkraft	47.8 kN
Standardskopa (ISO 7546)	1.00 m ³
Lutningsförmåga	30°
Ljudnivå	LwA = 101 dB(A) / LpA = 74 dB(A)

[SÄKERHET]

Styrsystem : midjestyning, helt hydraulisk, 2 styrcylinder med slutlig positioneringsdämpning på båda sidor, oljeförsörjning via lastkännande prioritetsventil, snabb och enkel styrning även vid tomgångshastighet.

Total styrvinkel 80°

Förarsäte MSG85 med hydraulisk stötdämpning, viktjusterbart, längd- och höjjustering och midjebälte i enlighet med ISO 7096 och ISO 6683.

[VIBRATIONSVÄRDEN I ENLIGHET MED DIREKTIV 98 / 37 / EG OCH EN474]

Effektiva värden för acceleration för hela karossen är mindre än	0.5 m/s ²
Och för övre armar	2.5 m/s ²

[KAPACITET]

Bränsletank	100 l
Motorolja	8 l
Hydraultank	88 l

[UNDERHÅLLSFREKVENS]

Byte av motorns oljesump	500 tim
Byte av motorns oljefilter	500 tim
Byte av motorns bränslefilter	500 tim
Byte av hydraulolja	1 000 tim.
Byte av kylvätska	Enligt behov (åtminstone vartannat år)

SPECIFIKATIONER

[TILLVALSUTRUSTNING]

MOTOR

Manuellt gasreglage för motorvarvtal med avstängd hydrostatisk transmission.

HYDRAULIK

4 : e styrkrets och installation på lyftram inkl. kopplingar och kontinuerlig drift t.ex. för tillbehör med 2 hydr. funktioner. Hydrauliskt uttag för främre handhållen hammare, med flödesdelare | Öppen retur, på lyftram | Bypassfilter Kleenoil.

HYTT

FOPS-takfönsterskydd | Gul signal | Höger dörr med skjutbart fönster | Radioinstallationskit | Arbetsstrålkastare | Luftkonditionering.

DÄCK

405 / 70 R20 EM01 Mitas | 360 / 80 R20 TRI2 Nokian | 380 / 75 R 20 XMCL Michelin | 400/ 70 R 20 XMCL Michelin | 405 / 70 R 20 MPT E-70 Conti 405 / 70 R 20 XZSL Michelin | 500 / 45-20 J331 Alliance (breda däck) | Däck som inte är standarddäck finns tillgängliga på begäran.

SÄKERHET

Säkerhetsblockventil för skopa och lastararm | Nedstigningsreglerventil.

KOPPLINGAR

Kulkoppling | Rockinger-släpvagnskoppling.

ÖVRIGT

Centralsmörjningssystem | Speciallack | Bioolja | Stöldskydd (startspärr) | Elektrisk tankpåfyllningspump | Bakaxelvikter, ca 250 kg | Pilotmanövrerade slangbrottsventiler för lyft-och tippcylindrar | Körningskontrollsystem | Snabbhastighetsversion 36 km/h | Ytterligare tillbehör finns tillgängliga på begäran.



YANMAR



Yanmar Compact Equipment EMEA

SE_V100_0122



www.yanmar.com