



YANMAR

C08-A

CARRIER



Nyttolast

570 kg

Motor

LV 100 Stage V

Spårbredd

800 kg

EFFEKTIVITET I ALLA TERRÄNGTYPER



KOMPAKT

Minskad totalbredd och en liten vändradie för att passa i trånga ytor. En längd på endast 1 926 mm (utan självlastare) och 2 595 mm (med självlastare) för enkel transporterung.



SÄKERHET

Låsbar parkeringsbromsspak. Skyddad, ergonomisk och funktionell instrumentbräda. Dubbelt filter skyddar motorn vid arbete under hårda förhållanden.



MOTOR

Utrustad med LV-generationens Yanmar-dieselmotorer. Uppfyller EU:s steg V-krav. Hållbar och bekväm att använda tack vare dess kraftfulla motor.



DUMPNING

Stor flackkapacitet för en så kompakt maskin. Tippning framåt. Hög dumpningsvinkel på flaket: dumpning i ett steg för säkerhet.



UNDERHÅLL

Utförd för enkelt underhåll vilket ger snabb och enkel åtkomst till alla komponenter och underlättar dagliga kontroller.



ERGONOMISK

Lättåtkomlig för att manövrera spakarna och enkel att använda. Arbetsläget är åtkomligt från båda sidor. Få vibrationer förs över till föraren. Integrerad dokumenthållare som skyddas med nyckel.

PÅLITLIGHET OCH ROBUSTHET

- + 4 olika versioner för alla applikationstyper: POWER, POWER+, HI TIP, HI TIP+.
- + Prestanda på mjuka och sankta ytor.
- + Band i gummi skadar inte asfalten och erbjuder ett utmärkt fäste på mjuka underlag.
- + Underrede utrustat med pendlande bandrullar för att kompensera markens nivåskillnader.



KOMPAKT

- + Yanmar C08-A är perfekt för användning på alla slags underlag och erbjuder mångsidighet och produktivitet.
- + Storleken på C08-A gör att den kan arbeta i extremt begränsade utrymmen, dess bredd (810 mm för standardversionen och 835 mm med självlastare) är en sann tillgång.
- + Den har ett extremt solitt spårburet underrede och kan klättra upp för kanter eller arbeta på löst underlag eller i snö.



DUMPNING

- + C08-A:s stora flak-kapacitet är viktig för en mycket kompakt maskin :
 - 0,45 m³ rågad (POWER -version)
 - 0,36 m³ rågad (POWER+, HI TIP, HI TIP+ versioner)
- + Högtippsmodellerna har en avlastningshöjd på upp till 1 500 mm och kan tippa sina laster i de flesta containertyper, över staket och trädgårdsavgränsningar och på upphöjda arbetsytor.
- + De pendlande bandrullarnas specifika form underlättar passagen för maskinen i svår terräng samtidigt som lasten hålls stabil på flaket.
- + C08-A nyttolast är 800 kg, vilket inbegriper de flesta arbeten. Den är designad för att transportera bort byggmaterial och avfall från arbetsplatser och passar lika bra till alla sorters materialtransporter.

ERGONOMISKT PILOTSYSTEM

C08-A, åtkomlig från båda sidor, är mycket enkel att använda. Den snabba och enkla starten i alla väderlekar och de exakta och intuitiva kontrollspakarna förbättrar bekvämligheten för föraren.

C08-A erbjuder bekväm och korrekt resande tack vare det hydrostatiska transmissionssystemet och de vibrationer som föraren känner är minimerade.

Dessa funktioner minskar förarens trötthet efter en lång arbetsdag.



MOTOR

Yanmars steg V-dieselmotor och utmärkta hydrostatiska transmissionssystem med injektionspumpar för variabelt flöde installerade i C08-A minimerar vibrationerna som föraren känner. Detta system ger den specifika kombinationen av hastighet och kraft som förarna är ute efter. De hydrauliska systemen som styr containern och självlastaren är åtskilda, vilket gör att de kan användas under körning.



UNDERHÅLL

Servicen har underlättats genom lättåtkomliga underhållspunkter. Den stora motorhuvsöppningen ger optimal åtkomlighet till motorns huvudkomponenter och till de dagliga kontrollpunkterna (vatten, motorolja, filter...) som är placerade för att underlätta underhållsarbetet. Dessutom är instrumentbrädan extremt användarvänlig och intuitiv. Det gör att maskinisten snabbt lär känna maskinen och den ger maximal säkerhet på arbetsplatsen.



SÄKERHET

C08-A har en skyddad, ergonomisk och funktionell kontrollpanel utrustad med timmätare, startnyckel och en tuta för att maximera förarens säkerhet på arbetsplatsen.

Den är också utrustad med en parkeringsbroms med låsspak och ett dubbelt luftfiltersystem som skyddar motorn vid arbete under hårda förhållanden.

UTRUSTNING

VERSIONER

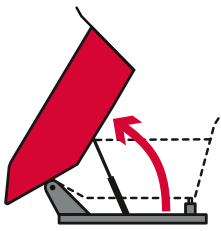

POWER

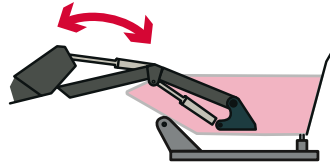

POWER+

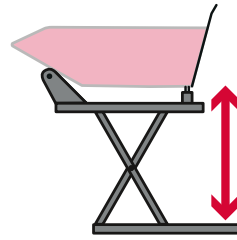

HI TIP



HI TIP+

STANDARDUTRUSTNING

Dubbelt luftfilter



1

Bandrullar

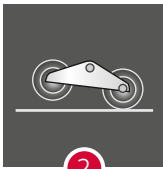

2

Handbroms



3

Stålhjul

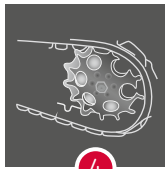

4

55 AMP/H

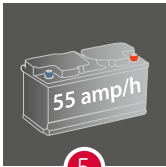

5

10 LT



6

Strömbrytare



7

Timmätare

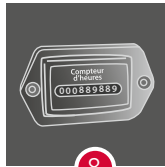

8

Pump med variabelt flöde



9

Stor motorhuv



10

Kylare med elektrisk fläkt



11

ELstart



12

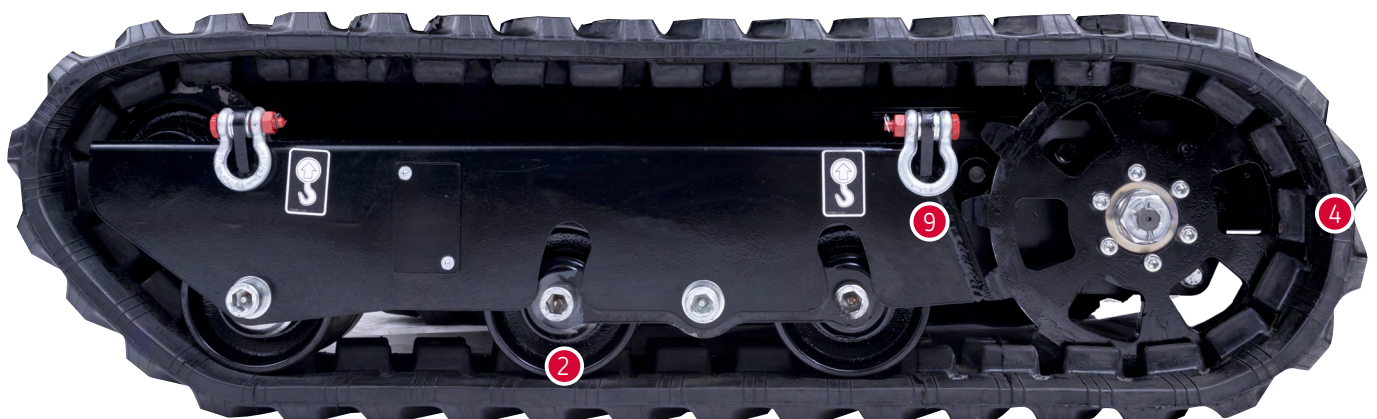
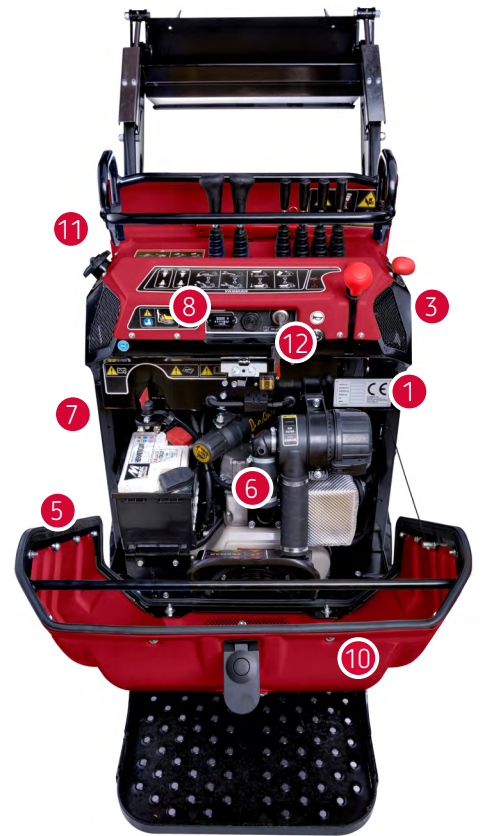

TEKNISKA SPECIFIKATIONER

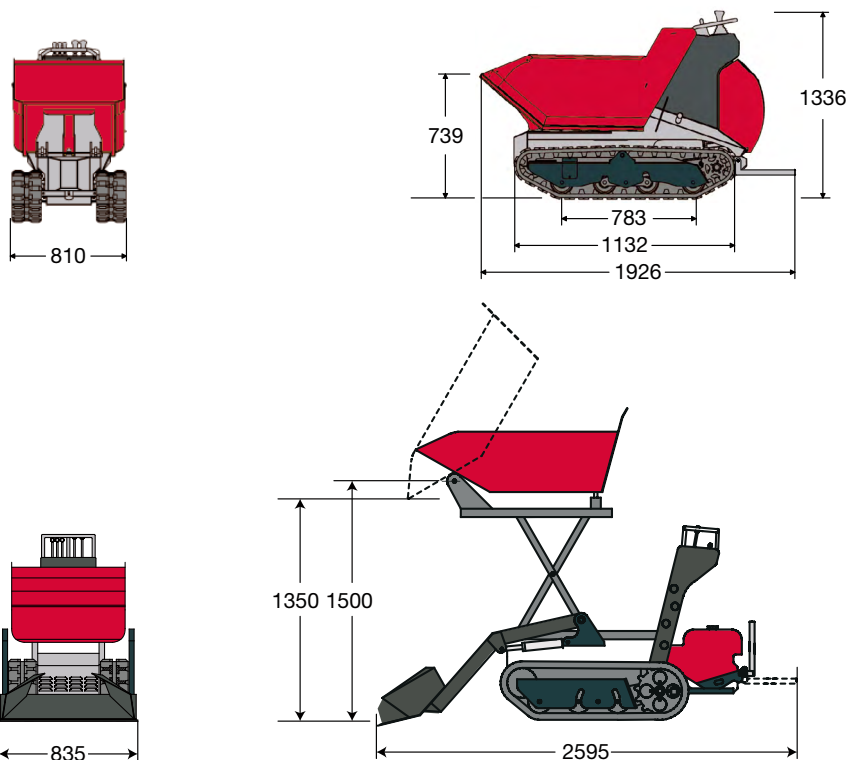

[VIKT]

	POWER	POWER+	HI TIP	HI TIP+
Arbetsvikt	570 kg	660 kg	670 kg	765 kg

[MOTOR]

Typ	LV 100
Bränsle	Diesel
Effekt	8.7 CV

[HYDRAULSYSTEM]

Transmission	Hydrostatisk
Hydraulpumpar	2 pumpar med variabelt flöde för översättning 1 fast flödespump för utrustningen

[PRESTANDA]

Max. körhastighet	4 km/h
Nyttolast	800 kg
Flak-kapacitet – Enligt SAE Standard (POWER)	0,36 m ³
Flak-kapacitet – Enligt SAE Standard (POWER+)	0,34 m ³
Flak-kapacitet – Enligt SAE Standard (HI TIP)	0,36 m ³
Flak-kapacitet – Enligt SAE Standard (HI TIP+)	0,34 m ³

[UNDERREDE]

Spårbredd	180 mm
Typ	Bandrullar



YANMAR



Yanmar Compact Equipment EMEA

SE_C08-A_0122



www.yanmar.com