

interlift
LYFT- & MATERIALHANTERING



HELM lätttravers

- Ståluftörande
- Rostfritt utförande AISI 304/316
- Aluminiumutförande

LYFTDON | LÄTTTRAVERS | TELFRAR | KRANAR | VINSCHAR | LYFTBORD | LYFTVAGNAR | PLÅTHANTERING

Flexibel och ekonomisk lösning för laster upp till 2000kg och 10 meter spännvidd.

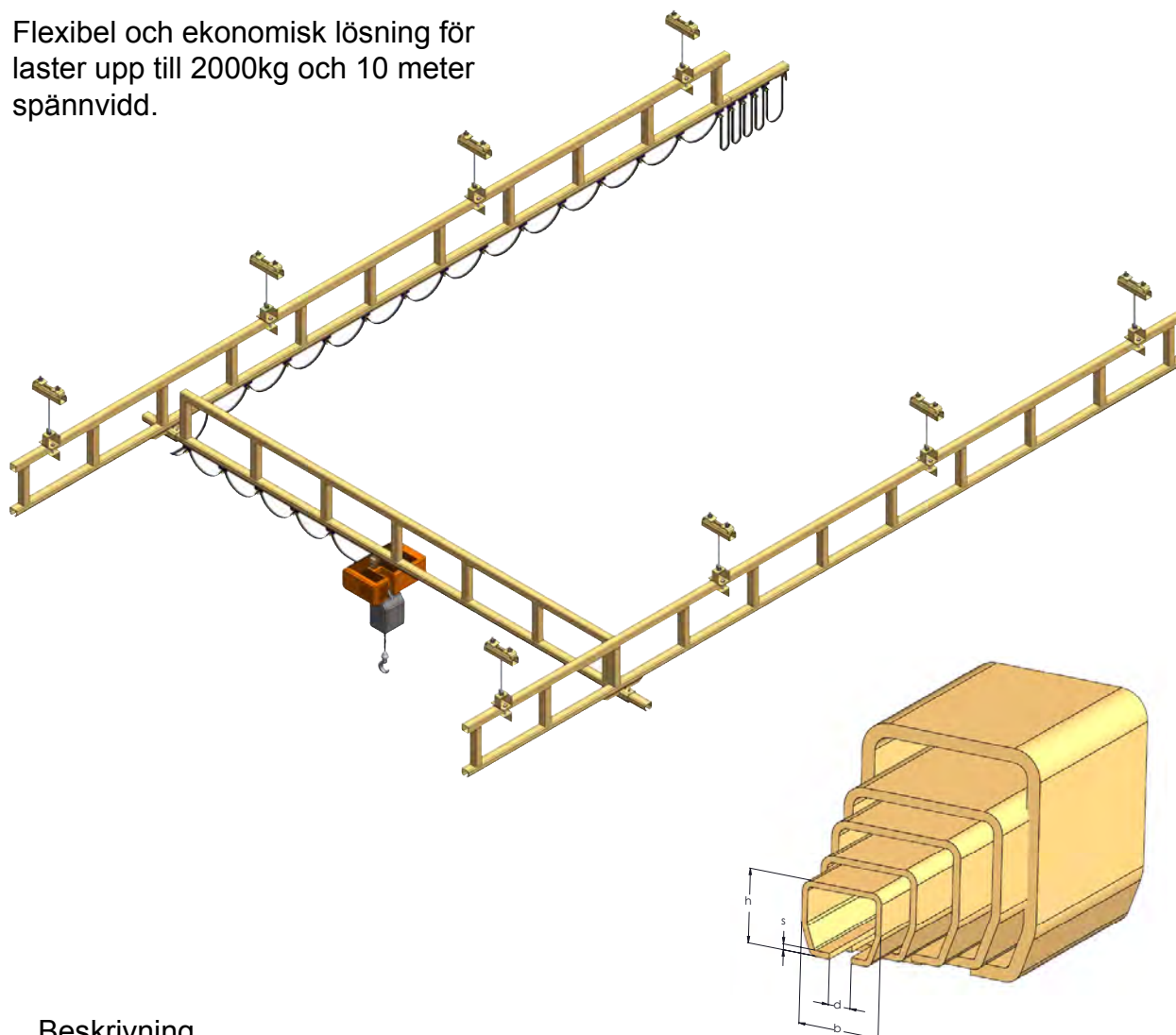

Beskrivning

- Lastkapaciteter upp till 2000 kg
- Tvärbalks längder upp till 10 meter.
- Modul design
- Kostnads effektiv.
- Enkel installation med ett brett utbud av upphängnings möjligheter.
- Kopplingsbart med existerande system.
- Teleskoperande system.
- Manuell eller elektrisk drift.
- Golv eller takupphängda system.
- Elförzinkade eller pulverlackerade skenor.

Sken profil	Dimensioner			
	h (mm)	b (mm)	d (mm)	s (mm)
23.000	35,00	40,00	11,00	2,75
24.000	43,50	48,50	15,00	3,20
25.000	60,00	65,00	18,00	3,60
26.000	75,00	80,00	22,00	4,50
27.000	110,00	90,00	25,00	6,50

NIKO skenprofiler.

För användning i aggressiva erbjuder vi arbetsmiljöer rostfritt samt rostfritt syrafast utförande.

Lastkap (kg)	NIKO profilnr	Tvärbalk L max (m)	Upphängningsavstånd (m)
80	23.000	1.50	1,00
	23.030	4.00	3,50
125	24.000	1.80	1,40
	24.030	5.00	4,40
	24.031	6.00	5,20
	24.080	7.00	6,40
	24.045	9.00	8,00
250	25.000	2.50	1,80
	25.030	6.00	5,20
	25.080	8.00	7,00
	25.045	10.00	9,00
500	26.000	2.50	1,80
	26.030	6.00	5,20
	26.080	8.00	7,00
	26.045	10.00	9,00
750	26.000	1.80	1,00
	26.031	6.00	5,00
	26.081	8.00	7,00
	26.045	10.00	9,00
1000	27.000	3.00	2,00
	27.030	6.00	5,00
	27.080	8.00	7,00
	27.045	10.00	9,00
1600	27.000	1.50	1,00
	27.030	3.50	2,70
	27.080	6.00	5,00
	27.045	10.00	9,00
2000	27.080	5.00	4,00
	27.045	10.00	8,00

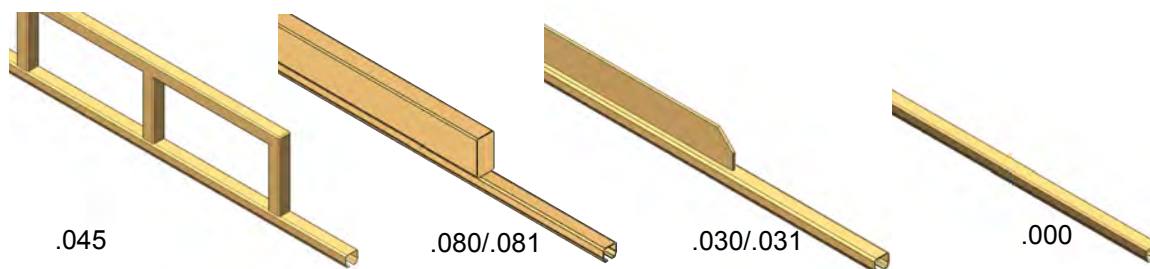
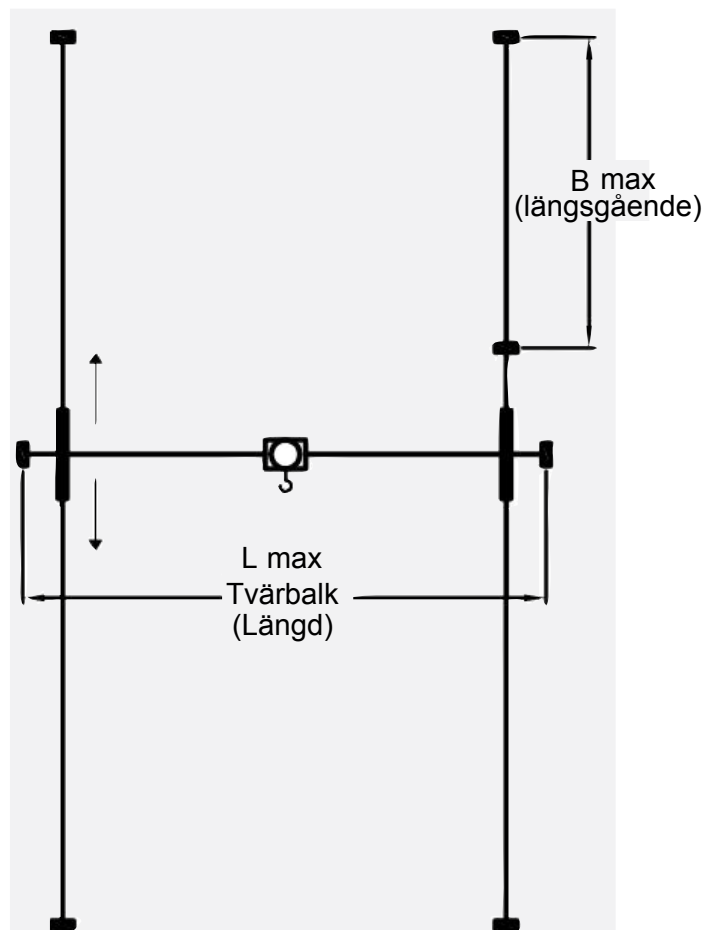

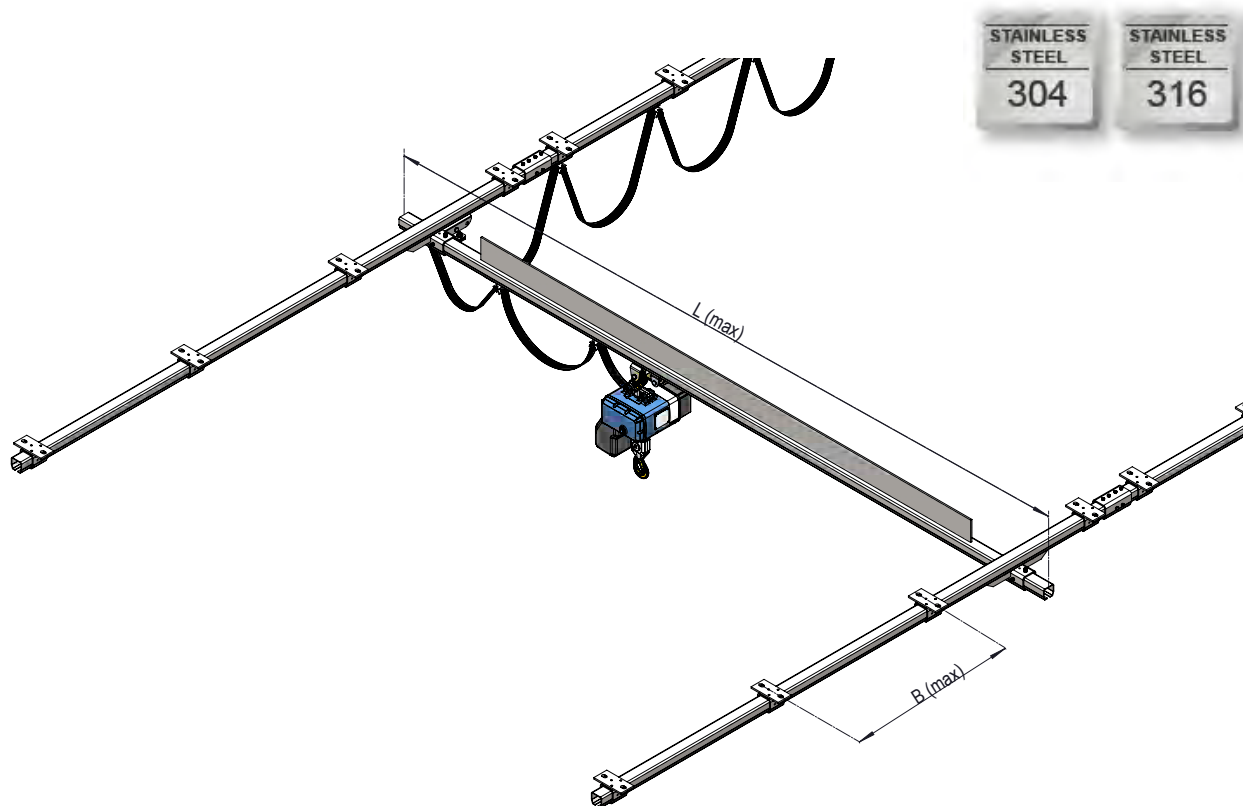

Beskrivning

- Lastkapaciteter upp till 500 kg
- 4 skenprofiler
- Kundenspecifika lösningar

Lastkap. (kg)	Skenprofil nr AISI 304	Skenprofil nr AISI 316	Tvårbalk längd L max (m)	Upphångningsavstånd B max (m)
80	23.050	23.070	1.50	1.00
	53.030	73.030	4.00	3.50
125	24.050	24.070	1.80	1.40
	54.030	74.030	5.00	4.40
	54.031	74.031	6.00	5.20
	54.080	74.080	7.00	6.40
	54.045	74.045	9.00	8.00
250	25.050	25.070	2.50	1.80
	55.030	75.030	6.00	5.20
	55.080	75.080	8.00	7.00
	55.045	75.045	10.00	9.00
500	Begär offert.			

Det perfekta alternativet för lätta laster. Den låga egenvikten bidrar till snabb och lätt manövrering.

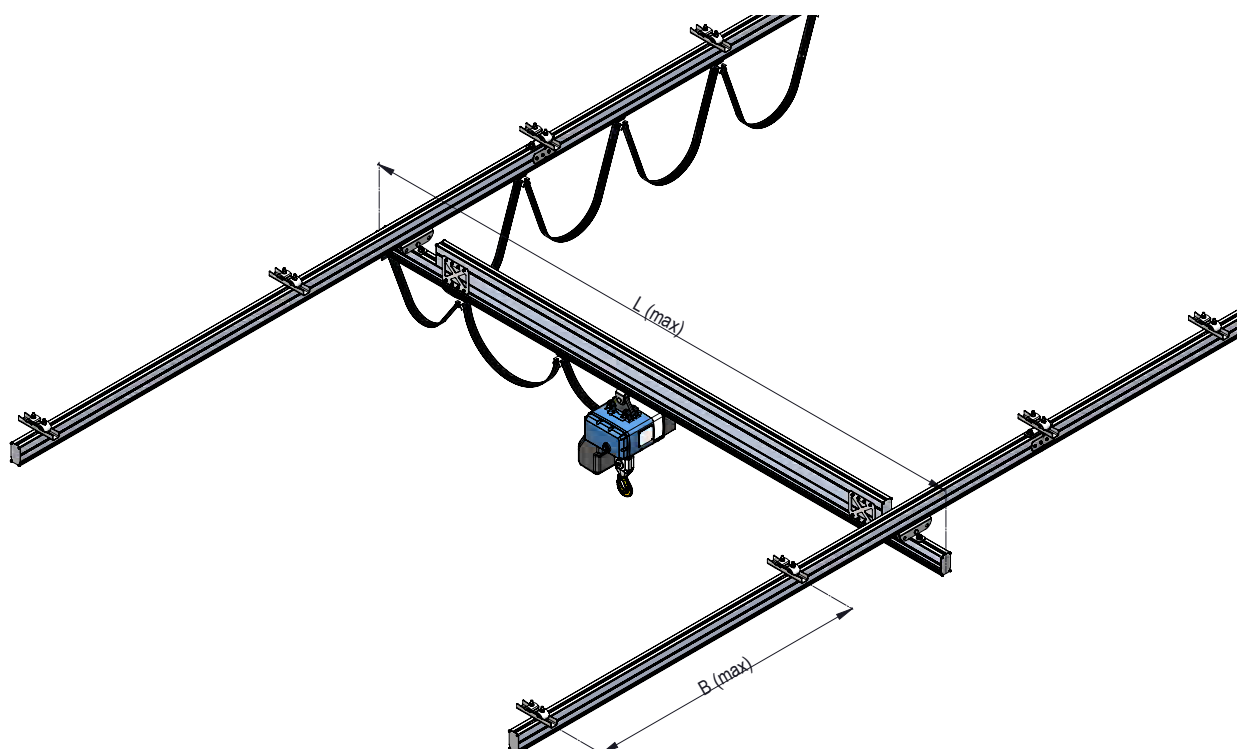

Beskrivning

- Lägre ljud vid förflyttning av tvärbalk.
- Korrosionsbeständig
- Låg egenvikt medför enklare installation.
- Passar i aggressiva miljöer.

Lastkap. (kg)	Skenprofil nr	Tvärbalk längd L max (m)	Upphångningsavstånd B max (m)
125	45.000	4.8	4
	45.000 + 45.080	7.4	6.7
250	45.000	3.7	3.0
	45.000 + 45.080	6.4	5.7
500*			

Lättraverser och monorails kan utrustas med eldrivna åkverk (kan inte användas i kurvor).

De eldrivna åkverken är utrustade med 4st högkvalitativa drivhjul som medför säker drift och låga underhållskostnader.

Åkverken finns i 3 utförande. Drivning av tvärbalk eller monorail (M1), drivning av längsgående skenprofiler (M2 + M3) och drivning av alla åkriktningar (M1 + M2 + M3). Motorerna är utrustade med frekvensstyrning och har mjuk start/stopp.

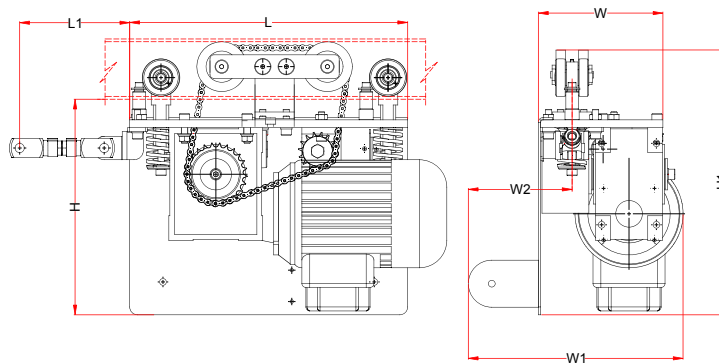
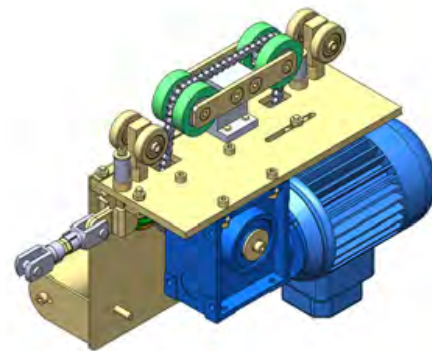
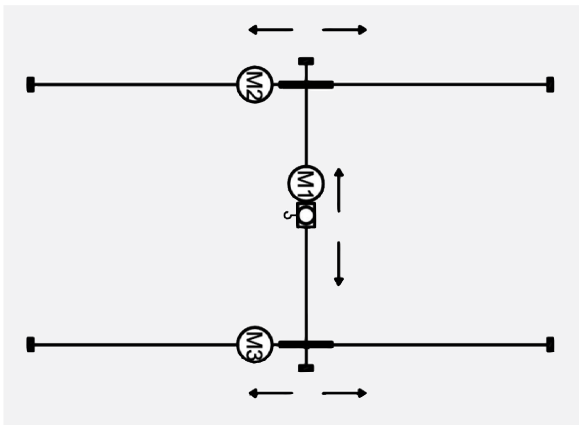

Skenprofil nr	Eldrivna åkverk	Lastkapacitet (kg)	L (mm)	L1 (mm)	W (mm)	W1 (mm)	W2 (mm)	H (mm)	H1 (mm)
25.000	25.H120	500	355	145	160	260	142	275	332
26.000	26.H120	1000	355	145	160	260	142	276	347
27.000	27.H120	2000	355	180	160	260	142	277	380

Teleskoperande traverssystem

Vanligt förekommande användningsområde är i containrar, skåpbilar och inom fordonsindustrin för verktygsupphängningar.

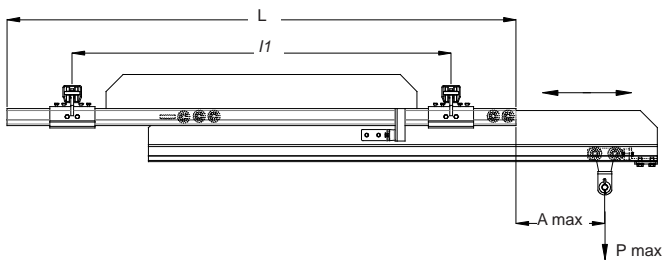
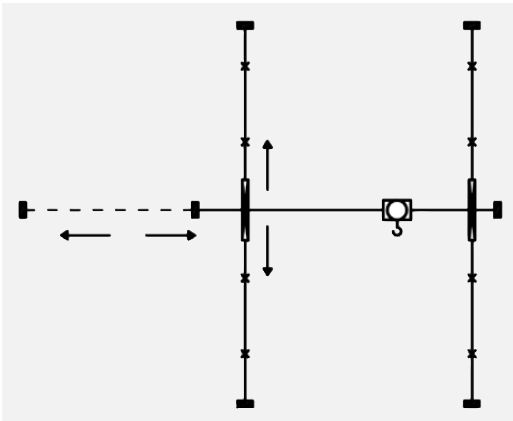
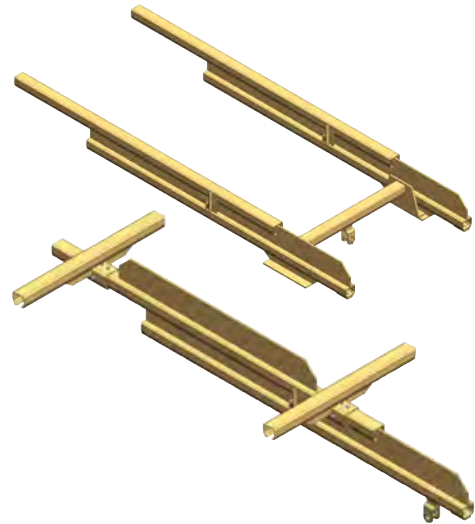

Skenprofil nr	23.000	24.000	25.000	26.000	27.000
P max Kg	40	75	125	250	500
A max mm	1200	1200	1300	1300	1300

Dockning för traverssystem

Används för säker dockning mellan två system eller ett system och kran.

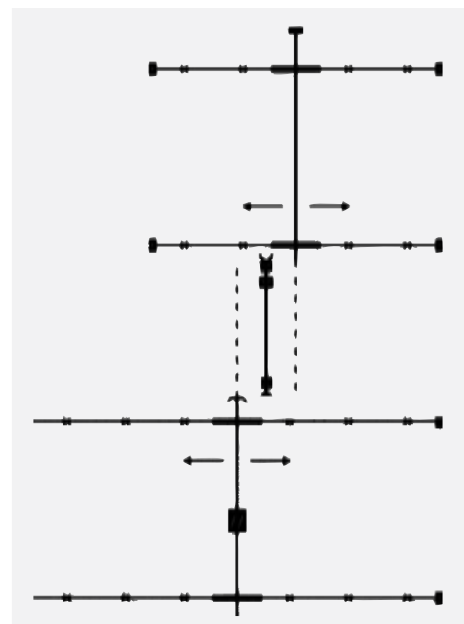
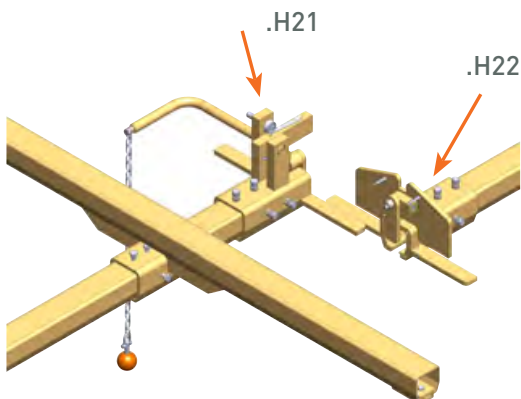

Interlift AB

Interlift AB har sedan starten 1994 förstärkt och breddat sitt produktsortiment inom lyft- och materialhantering.

Högsta kvalitet och hög säkerhet är viktigt inom all lyftverksamhet och självklart både för oss och våra leverantörer.

Med lång och gedigen erfarenhet i kombination med viljan att alltid vara lätt tillgängliga, är vår fortsatta strävan att vara ditt bästa val.

Vänd dig med förtroende till Interlift – ett starkt val när det gäller lyft- och materialhantering!

Service och reparationer

Vi utför service, reparationer, registerhållning och besiktning av alla lyftdon, oavsett fabrikat.



Getinggränd 2 · 275 39 SJÖBO · Bronsyxegatan 9B · 213 75 MALMÖ

Tel. 010-188 22 00 · Mail: info@interlift.se

VÅR SAMLADE ERFARENHET INOM LYFT- OCH MATERIALHANTERING STÅR TILL DITT FÖRFOGANDE OCH VI ÄR ALDRIG LÄNGRE BORT ÄN DIN NÄRMSTA TELEFON.