



HIGH PERFORMANCE
3D-Printing Solutions

Spulengröße

TECHNISCHES DATENBLATT

1000g

Material Polycarbonat (PC)

Leergewicht 606g

Abmaße Karton 300 * 300 * 100 mm

Wichtige Abmaße

Außendurchmesser: 300 mm

Bohrungsdurchmesser: 51,5 mm

Gesamtbreite: 103mm

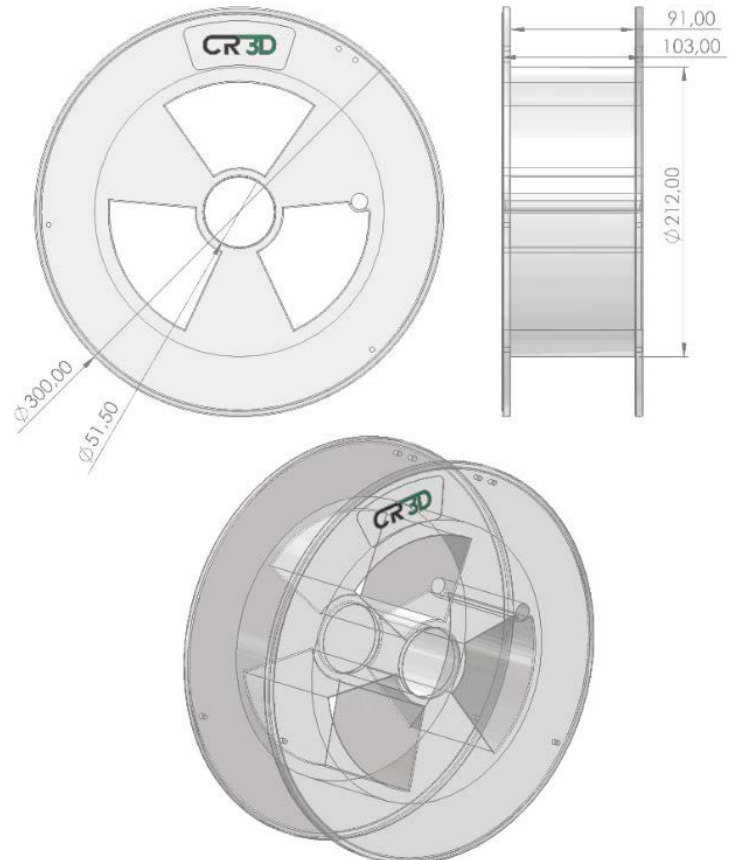

Stichmaß für Passbohrungen $\pm 0,02$
Stichmaß für Gewinde, Sechloch- und Durchgangsbohrungsabstände $\pm 0,2$

Kontakt:

office@imageware.at

www.imageware.at

 **IMAGEWARE**