



Militaire Boeing 727 krijgt ereplaats bij de 15e Air Transport Wing

Sarens NV ondersteunt DAKOTA vzw meta end-to-end special transport

MELSBROEK, 16 mei 2022 – Een complete Boeing 727 neussectie met een volledig uitgeruste cockpit is vandaag toegevoegd aan de collectie van DAKOTA, de vzw verbonden aan de 15 Wing, het luchttransport smaldeel van de Belgische luchtmacht.

DAKOTA President Colonel BAF (Ret) Jacques Lousberg zei: "Ik ben erg verheugd om de B727 officieel toe te voegen aan onze statische collectie hier bij de 15 Wing. We zullen het neusgedeelte, in BAF-kleuren, opnieuw in zijn volle pracht herstellen. Over enkele maanden zal de B727 tentoongesteld worden aan luchtvaartfans en bezoekers."

Eind 1975 verwierf de Belgische regering twee Boeing 727-29QC-vliegtuigen van de toenmalige nationale luchtvaartmaatschappij Sabena. Beide toestellen vervingen 4 Douglas DC-6B's bij 21 Squadron (15 Wing) gebaseerd op Melsbroek. Modern voor hun tijd, toch waren de 727 altijd wat kortbenig en moesten ze verschillende tankstops maken om naar de VS te vliegen. Om deze tekortkoming te verhelpen werden in 1998 beide 727's vervangen door twee Airbus A310's.

De Boeing 727-neussectie werd aan DAKOTA aangeboden door de Vlaamse Hogeschool VIVES VLOC uit Oostende, waar het werd gebruikt als een didactisch hulpmiddel voor luchtvaartgericht onderwijs.

Sarens Technical Supervisor Pieter Di Cairano zei na voltooiing van de succesvolle transportoperatie: «We zijn er trots op DAKOTA te ondersteunen bij het levend houden van de geschiedenis van 15 Wing. De voorbereiding en de uitvoering van het project met de hulp van het DAKOTA-team verliepen perfect. Geweldig om die zware militaire

transportvliegtuigen in Melsbroek te zien - en blij om te zien dat de Boeing 727 daar zijn rechtmatige plaats krijgt als onderdeel van het erfgoed van de eenheid."

DAKOTA, een non-profitorganisatie, is het documentatiecentrum en museum van 15 Wing met een statische tentoonstelling van transportvliegtuigen die ooit vlogen bij 15 Wing.

Het museum en de statische opstelling zijn open voor bezoek door het publiek, op maandag en donderdag, met voorafgaande kennisgeving, aangezien de locatie is gevestigd op de vliegbasis Melsbroek. Neem voor gecombineerde bezoeken aan 15 Wing en DAKOTA contact op:

Public Relations 15 Wing
Serge Smets 1KplChef
Serge.smets@mil.be
02/44.29304 - 0475/54.29.22

Voor bezoeken aan DAKOTA neemt U contact op met Jos Ackermans via secretariaat@dakota15wing.be

Media contact: Eric Dauchy, +32 498 513 077 – eric.dauchy@theconstellationgroup.eu



Boeing 727 CB-01 op 6 september 1996 te Brustem (Photo: Daniel Brackx)

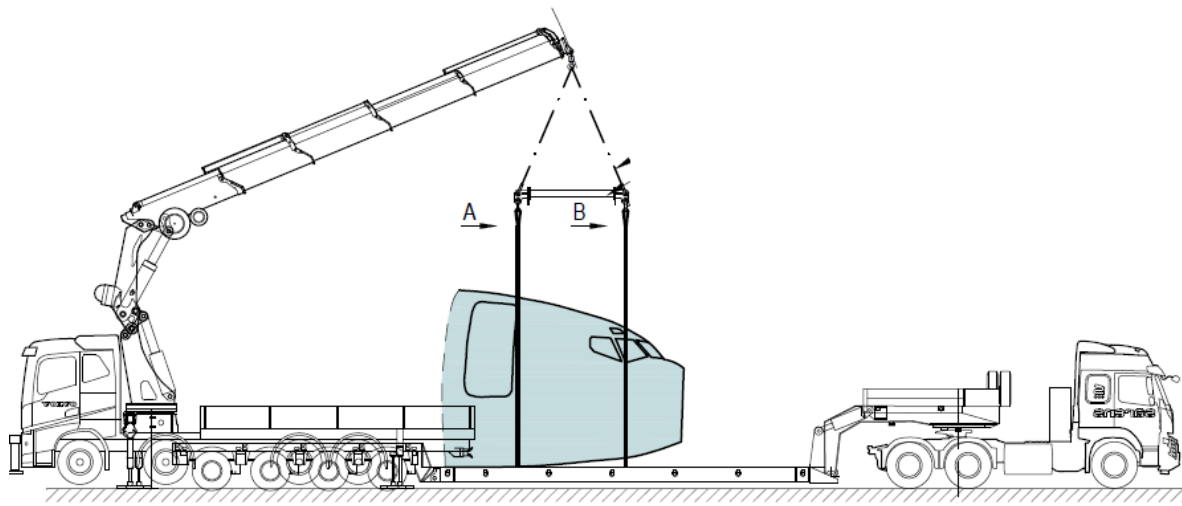

Copyright Sarens.