



## Automation

BM Svets kan leverera kundanpassade system för automatisk svetsning av bultar. Utgående från de tekniska och ekonomiska krav som ställs tar vi fram lösningar som uppfyller dessa krav. Dessutom tar vi ansvar för funktionen och kvalitén inklusive svetsbulten och svetsförbandet. Installation och service kan också ingå i vårt totalätagande. Nedan finns några exempel på basutrustningar som kan anpassas efter kundens speciella krav. Fördelar med vår utrustning är bl a:

- Olika dimensioner av fästelement kan svetsas i samma process
- Svetsning kan utföras även om plåten har höjdskillnader
- Även svetsning på konvexa ytor
- Olika material kan svetsas (olegerat och legerat stål, aluminium och mässing)
- Möjlighet att kopiera över CAD-ritningar

Vill du ha mer information, kontakta oss gärna.

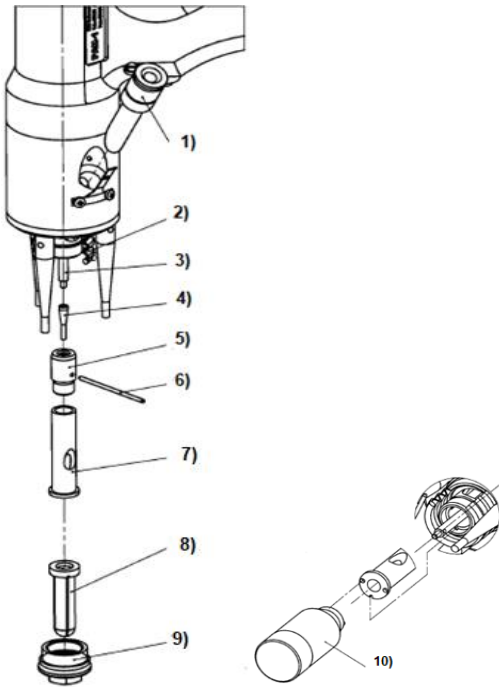
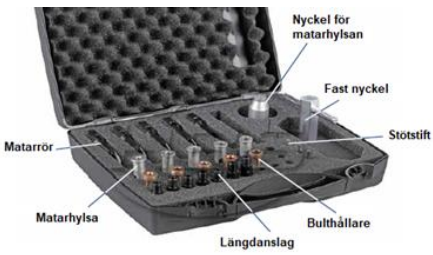
## Pistol KAH-1

Användning	Beskrivning	Art. nr.
<b>Huvudkomponenter</b> 	1) Matarrör	*)
	2) Bälge	80-20-010
	3) Kolvstång	80-40-012
	4) Stötstift	*)
	5) Längdanslag	*)
	6) Monterinspinne för längdanslag	80-10-208
	7) Matarhylsa	*)
	8) Bulthållare	*)
	9) Kappmutter	80-40-010
	10) Nyckel för matarhylsa	84-40-010
	*) Komponenten beror på bulttyp, diameter och längd	
<b>Sortimentsväska</b> 	För svetsning av standardbultar från $\varnothing$ 3 till 8 mm.	
	För manuell matning	84-40-013A
	För automatisk matning från VBZ-3	84-43-013A
<b>Gashylsa</b> 	Diameter xx mm. Längd på slangen= 4 m.	94-40-022
<b>Centreringsutrustning</b> 	Används tillsammans med hålmall. Finns med följande diametrar:	
	$\varnothing$ 20 mm	94-40-021
	$\varnothing$ 26 mm	94-40-026
	$\varnothing$ 30 mm	94-40-030

BM Svets AB

Ruskvädersgatan 13

418 34 Göteborg

031-712 48 80

info@bmsvets.se

www.bmsvets.se

## Automation

BM Svets kan leverera kundanpassade system för automatisk svetsning av bultar. Utgående från de tekniska och ekonomiska krav som ställs tar vi fram lösningar som uppfyller dessa krav. Dessutom tar vi ansvar för funktionen och kvaliteten inklusive svetsbulten och svetsförbandet. Installation och service kan också ingå i vårt totalåtagande. Nedan finns några exempel på basutrustningar som kan anpassas efter kundens speciella krav. Fördelar med vår utrustning är bl a:

- Olika dimensioner av fästelement kan svetsas i samma process
- Svetsning kan utföras även om plåten har höjdskillnader
- Även svetsning på konvexa ytor
- Olika material kan svetsas (olegerat och legerat stål, aluminium och mässing)
- Möjlighet att kopiera över CAD-ritningar

Vill du ha mer information, kontakta oss gärna.

## BM Svets AB

Ruskvädersgatan 13







418 34 Göteborg

031-712 48 80

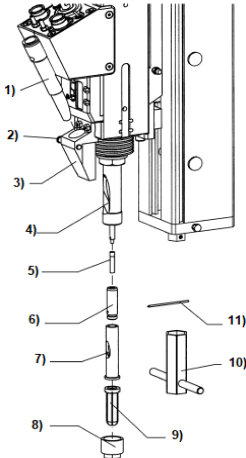
info@bmsvets.se

www.bmsvets.se

## Svetshuvud KAH-412/ 412LA

Användning	Beskrivning	Art. nr.
<b>Huvudkomponenter</b> 	1) Matarrör	*)
	2) Tryckpinne	*)
	3) Hållare för matarrör	88-10-433
	4) Framstycke	80-07-567
	5) Stötstift	*)
	6) Längdanslag	*)
	7) Matarhylsa	*)
	8) Bulthållare	*)
	9) Kappmutter	80-07-564
	10) Fast nyckel AF17	80-40-085
	11) Monterinspinne för längdanslag	80-10-208
*) Komponenten beror på bulttyp, diameter och längd		
<b>Sortimentsväska</b> 	För svetsning av standardbultar från $\varnothing$ 3 till 8 mm.	
	För manuell matning	84-41-312A
	För automatisk matning från VBZ-3	84-42-312A
<b>Gashylsa</b> 	Komplett, för montering på kappmuttern. Längd på slangen= 4m. Diameter på gashylsan= xx mm.	88-10-505
	<b>Gashylsa</b> 	Komplett, för montering på svetshuvudet. Längd på slangen= 5 m. Diameter på gashylsan= 40 mm.
<b>Gashylsa med inbyggd jordning</b> 		Samma som 80-07-772A, men med inbyggd jordning. Jordkabel ingår inte.
	<b>Pneumatisk höjdrelering</b> 	För höjdglering av svetspositionen vid fast montering av svetshuvudet. 125/ 45 mm.

## Automation

BM Svets kan leverera kundanpassade system för automatisk svetsning av bultar. Utgående från de tekniska och ekonomiska krav som ställs tar vi fram lösningar som uppfyller dessa krav. Dessutom tar vi ansvar för funktionen och kvalitén inklusive svetsbulten och svetsförbandet. Installation och service kan också ingå i vårt totalåtagande. Nedan finns några exempel på basutrustningar som kan anpassas efter kundens speciella krav. Fördelar med vår utrustning är bl a:

- Olika dimensioner av fästelement kan svetsas i samma process
- Svetsning kan utföras även om plåten har höjdskillnader
- Även svetsning på konvexa ytor
- Olika material kan svetsas (olegerat och legerat stål, aluminium och mässing)
- Möjlighet att kopiera över CAD-ritningar

Vill du ha mer information, kontakta oss gärna.

## BM Svets AB

Ruskvädersgatan 13

418 34 Göteborg

031-712 48 80



info@bmsvets.se

www.bmsvets.se

## Bultmatare VBZ-3

Användning	Beskrivning	Art. nr.
<b>Utbytessats för annan bultdiameter</b> 	Komplett sats för att byta diameter på den matade bulten. Finns för de vanligaste bulttyperna.	94-43-XXXB
<b>Bultgivare</b> 	Känner av om en bult har blivit matad. Hål $\varnothing$ 10 mm Hål $\varnothing$ 20 mm	80-50-0083 80-50-491

## Övriga komponenter

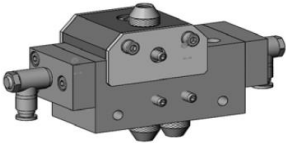
Användning	Beskrivning	Art. nr.
<b>Pneumatiska jordklämmor</b> 	Finns med enbart vertikal rörelse samt med både horisontell och vertikal rörelse. Styrts med PLC.	
<b>Pneumatisk singelmatning av bult, manuell</b> 	Matning av enstaka bultar med annan längd men med samma diameter i befintligt svetshuvud. Bulten läggs i manuellt.	
<b>Pneumatisk matning av bult, automatisk</b> 	Matning av bultar med annan längd, men med samma diameter i befintligt svetshuvud. Bulten matas automatiskt från bultmatare.	